Insight

INHALT



05

Erweiterung der Geschäftsführung
Expansion of the Executive Management



06

Die Marke der SOMMER Group
The SOMMER Group Brand

08

Produktumstellung: Einführung eines neuen Schaltnetzteils für Garagentorantriebe
Product Change: Introduction of a New Switching Power Supply for Garage Door Operators



09

Funk – Nützliche Tipps und Argumente
Radio Technology – Useful Tips and Arguments

10

GIGAline für Sammel- und Tiefgaragen
GIGAline for parking garages and underground garages

11

GIGAslide 1800
GIGAslide 1800

12

GIGAcontrol A S2
GIGAcontrol A S2

13

twist M+ black und twist ML+ black
twist M+ black und twist ML+ black

14

SOMweb light
SOMweb light

16

Christian Lutz wurde zum Verkaufsleiter der DACH Region
Christian Lutz has been appointed Sales Manager for the DACH



17

GU-SECURY
GU-SECURY

18

Smart Lock Systeme
Smart Lock Systeme

19

Haustüren direkt aus dem Konfigurator bestellen
Order front doors directly from the configurator

20

LOFT DE LUXE
LOFT DE LUXE

- 22 **FLOOD Barrier**
FLOOD Barrier 
- 24 **Torsionsfeder-Spannwerkzeug Surewinder und Brutewinder mit Exklusivem Angebot**
Spring Winding Tools Surewinder and Brutewinder with an exclusive offer
- 26 **Das Vordach System der neusten Generation**
The canopy system of the latest generation 
- 27 **Tor- und Zaunanlagen**
Aluminum gate and fence systems
- 28 **LED-Pfeilerabdeckungen für Zaun- und Toranlagen**
LED post cover for Fence and gate systems
- 29 **Objekttüren Brand- und Rauchschutztüren**
Commercial doors – Fire and smoke protection door
- 30 **Dienstleister für den Fachhandel**
The service providers for products and solutions 
- 32 **SOMMER DOCO UK umgezogen**
SOMMER DOCO UK has officially relocated
- 34 **SOMMER Shanghai feiert 20-jähriges Bestehen**
SOMMER Shanghai Celebrates Its 20th Anniversary
- 36 **25 Jahre SOMMER Österreich**
25 Years of SOMMER Austria
- 38 **25 Jahre SOMMER Polska**
25 years of SOMMER Polska
- 40 **25 Jahre SOMMER Frankreich**
SOMMER France 25 Years
- 42 **SOMMER Group – Innovativ auf internationalen Messen**
SOMMER Group – Innovative at International Trade Fairs
- 43 **Sommernachtskino Kirchheim unter Teck**
The Summer Night Cinema Kirchheim unter Teck

Impressum: Die „Broschüre SOMMER Insight“ wird herausgegeben von der SOMMER Antriebs- und Funktechnik GmbH, Hans-Böckler-Str. 21, D-73230 Kirchheim/Teck

Geschäftsführung: Gerd Schaaf, Dieter Walddörfer, Steffen Schaaf, Steffen Daubner

Herausgeber: SOMMER Antriebs- und Funktechnik GmbH

Text: Viktor Oster, Markus Beck, Steffen Schaaf, Boj Gerards, Marvin Beelte, Christoph Wessely, Selina Hunter

Kreation: Viktor Oster

Fotos+Logos: SOMMER Antriebs- und Funktechnik GmbH, Groke Türen und Tore GmbH, Doco International B.V., MyDoor GmbH, Triebenbacher Betriebsgesellschaft mbH, © Mercedes-Benz AG, Artibat, Schilling Messe- & Ausstellungsbau GmbH, format Messebau + Design GmbH, MADE expo di MADE Eventi

Diese Zeitschrift und alle in ihr enthaltenen Beiträge und Abbildungen sind urheberrechtlich geschützt. Druckfehler und Irrtümer vorbehalten. Sie sind nach dem Deutschen Bundesdatenschutzgesetz (BDSG) berechtigt, der Ansprache zum Zweck der Werbung zu widersprechen. Wenn Sie Informationen wie diese nicht weiter erhalten möchten, bitten wir Sie, uns dies schriftlich mitzuteilen.

This magazine and all texts as well as photos, logos and graphics used are the property of the respective companies and subject to copyright. You are entitled in accordance with the German Data Protection Act (BDSG) to deny approaches for the purpose of advertising. If you no longer wish to receive information such as this, we kindly request that you notify us of your request in writing.

Vorwort

Liebe Partner der SOMMER Group,

die SOMMER Group lebt vom Miteinander zwischen den Kunden und Mitgliedsunternehmen. Wenn wir uns gegenseitig unterstützen, voneinander lernen und über den Tellerrand schauen, profitieren wir alle – Mitarbeitende, Unternehmen, Kunden und Partner.

Im Jahr 2025 gab es bereits und gibt es Anpassungen in der Unternehmensführung. Wir teilen Verantwortung intern und auch auf neue Schultern auf, um schneller, klarer und zukunftsorientierter für unsere Partner handeln zu können.

Auch wenn der private Wohnungsbau schwächelt und nach wie vor einige politische Krisen zu bewältigen sind, sehen wir große Chancen in neuen Produkten und Produktfeldern. Produkte wie unsere Wasserschutzlösungen, Loftsysteme, Industrietorantriebe und Steuerungen öffnen uns neue Märkte und Kundengruppen. Jetzt kommt es auf unsere gemeinsame Geschwindigkeit und Initiative an, wir dürfen niemals stillstehen.

Viele der neuen Lösungen entstehen auf dem Fundament der Nachhaltigkeit, wie z. B. der neue Standby-Verbrauch von 0,5 Watt bei Antriebstechnik oder prozessuale Weiterentwicklungen oder als Reaktion auf neue Umweltbedingungen wie Überflutungen.

Unsere Werte – Zusammenhalt, Verantwortung, Agilität, Know-how und Tatkraft – sind und bleiben unser Fundament. In diesem Jahr zelebrieren wir das mit vielen Jubiläen bei unseren Niederlassungen Polen, Österreich, Frankreich und China, und mit unseren Partnern.

Vielen Dank an alle für das Vertrauen in die SOMMER Group und das partnerschaftliche Zusammenarbeiten als großes Team.

SOMMER Group Geschäftsführung

Foreword

Dear Partners of the SOMMER Group,

the SOMMER Group thrives on collaboration between our customers and member companies. When we support each other, learn from one another, and think outside the box, everyone benefits – employees, companies, customers, and partners alike.

In 2025, we have already made and will continue to make adjustments to our corporate management. We are sharing responsibilities internally and assigning them to new shoulders, enabling us to act faster, more clearly, and with a future-oriented mindset for our partners.

Even though private residential construction is currently facing challenges and several political crises still need to be managed, we see great opportunities in new products and product segments. Products such as our flood protection solutions, loft systems, industrial door operators, and control systems are opening up new markets and customer groups for us. Now it's all about our shared speed and initiative – we must never stand still.

Many of these new solutions are built on a foundation of sustainability – for example, our new standby power consumption of just 0.5 watts for drive technology, process innovations, or as responses to new environmental conditions such as flooding.

Our core values – solidarity, responsibility, agility, expertise, and drive – remain our foundation. This year, we are celebrating these values with many anniversaries at our branches in Poland, Austria, France, and China, and together with our partners.

Thank you all for your trust in the SOMMER Group and for the collaborative teamwork as one big team.

The Management of the SOMMER Group

Erweiterung Geschäftsführung

Seit Anfang 2025 sind neben den bisherigen Geschäftsführern Gerd Schaaf und Dieter Walddörfer nun auch Steffen Daubner und Steffen Schaaf in der Geschäftsführung integriert.

Steffen Daubner trägt als CFO die Verantwortung für Finanzen und Administration, während Steffen Schaaf als CSO die Verantwortung für Vertrieb, Produktmanagement und Marketing übernommen hat. Zusammen bringen beide über 25 Jahre Erfahrung für Ihre jeweiligen Bereiche mit.

Die gemeinsamen Ziele der Geschäftsführung sind die zukünftige und langfristige Ausrichtung der Group auf die Bedürfnisse des Marktes als wertvoller Partner für alle, die heute oder morgen mit uns zusammenarbeiten.

Expansion of the Executive Management

Since the beginning of 2025, in addition to the existing managing directors Gerd Schaaf and Dieter Walddörfer, Steffen Daubner and Steffen Schaaf have also taken on leadership roles within the SOMMER Group.

Steffen Daubner, as CFO, is responsible for Finance and Administration, while Steffen Schaaf, as CSO, has taken on responsibility for Sales, Product Management, and Marketing. Together, they bring over 25 years of experience in their respective fields.

The shared goal of the management team is to align the Group's future and long-term direction with the needs of the market – as a valuable partner for everyone working with us today or in the future.



Gerd Schaaf
CEO – Chief Executive Officer

SOMMER Group	SOMMER GmbH
Geschäftsführer	Geschäftsführer
<i>Managing Director</i>	<i>Managing Director</i>



Steffen Schaaf
CSO – Chief Sales Officer

SOMMER Group	SOMMER GmbH
Leitung Vertrieb	Leitung Vertrieb, PM
<i>Head of Sales</i>	und Marketing
	<i>Head of Sales, Product Management, and Marketing</i>



Dieter Walddörfer
CTO – Chief Technology Officer

SOMMER GmbH
Leitung Technik, Entwicklung, Einkauf, QS, Kundenservice, Produktion, Logistik
Head of Engineering, Development, Purchasing, Quality Assurance, Customer Service, Production, and Logistics



Steffen Daubner
CFO – Chief Finance Officer

SOMMER Group	SOMMER GmbH
Leitung Finanzen	Controlling, Finanzen,
<i>Head of Finance</i>	Buchhaltung, IT,
	Immobilienmanagement
	<i>Head of Controlling, Finance, Accounting, IT, and Real Estate Management</i>



Ein starkes Zeichen für eine starke Gruppe: Die Marke der SOMMER Group

Mit dem gold-schwarzen Logo der SOMMER Group präsentiert sich der Konzern als moderne, zukunftsorientierte Unternehmensgruppe, die ihre Marken unter einem gemeinsamen visuellen Dach vereint.

Es steht für Zusammenhalt, Innovation und Qualität – Werte, die alle Unternehmen der SOMMER Group verbinden. Die SOMMER Antriebs- und Funktechnik GmbH als Muttergesellschaft bildet gemeinsam mit Groke Türen GmbH, metaku Metall- und Kunststoffbau GmbH, Aperto Torantriebe GmbH, Doco International B.V., Triebenbacher Betriebsgesellschaft mbH und My Door GmbH ein starkes Netzwerk.

Das neue Logo fungiert dabei als visuelle Klammer und stärkt die Wiedererkennbarkeit der Gruppe nach außen. Gestalterisch überzeugt das Logo durch Klarheit und Modernität. Die reduzierte Formensprache sorgt für eine prägnante Wirkung, während die elegante Farbge-

bung in Gold und Schwarz für Premiumqualität, technische Exzellenz und eine starke Markenidentität steht.

Das Gold steht symbolisch für Wertigkeit und Erfahrung, während das Schwarz Stabilität und Präzision ausstrahlt. Mit diesem neuen Erscheinungsbild rückt die SOMMER Group noch enger zusammen – sichtbar, stark und zukunftsorientiert.

A Strong Symbol for a Strong Group: The SOMMER Group Brand

With the gold-black logo of the SOMMER Group, the corporation presents itself as a modern, future-oriented corporate group that unites its brands under one common visual roof.

It stands for cohesion, innovation, and quality – values that connect all companies within the SOMMER Group. SOMMER Antriebs- und Funktechnik GmbH, as the parent company, forms a strong network together with Groke Türen GmbH, metaku Metall- und Kunststoffbau GmbH, Aperto Torantriebe GmbH, Doco International B.V., Triebenbacher Betriebsgesellschaft mbH, and My Door GmbH.

The new logo acts as a visual binder and strengthens the group's external recognizability. Design-wise, the logo impresses with clarity and modernity. The reduced form language ensures a striking effect, while the elegant gold and black coloring symbolizes premium quality, technical excellence, and a strong brand identity.

Gold symbolically represents value and experience, while black conveys stability and precision. With this new appearance, the SOMMER Group comes even closer together – visible, strong, and future-oriented.



SOMMER senkt den Papierverbrauch

Ein weiterer wichtiger Beitrag zur Nachhaltigkeitsstrategie der Unternehmensgruppe. Unser nachhaltiges Engagement hat den Papierverbrauch für Montage- und Betriebsanleitungen um 80 % reduziert.

Der Weg zu einer schlanken Anleitung

Die zunehmende Komplexität unserer technisch immer anspruchsvolleren Produkte führt zu einem erhöhten Erklärungsbedarf, der sich letztendlich auch in den Montage- und Betriebsanleitungen widerspiegelt. Die Entwicklung eines neuen Dokumenttyps, der ausschließlich die wesentlichen Bestandteile der herkömmlichen Montage- und Betriebsanleitung enthält, ermöglichte es uns, den Umfang der in gedruckter Form enthaltenen Dokumentation auf 12 Seiten zu reduzieren. Dies entspricht einer Ersparnis von etwa 80 %.

Die Digitalisierung macht es möglich

Um unseren Kunden den Zugang zu unseren detaillierten Montage- und Betriebsanleitungen zu ermöglichen, finden Sie auf der Titelseite einen QR-Code zu unserem Downloadbereich auf www.sommer.eu. Einfach mit einem Smartphone einscannen und die Anleitung öffnen.

Die Bedeutung für die Umwelt

Für die Herstellung von Papier sind enorme Mengen an Energie und Rohstoffen erforderlich, insbesondere Holz und Wasser. Durch die Reduzierung unseres Papierverbrauchs leisten wir einen Beitrag zum Schutz der Wälder und zur Schonung der Wasserressourcen. Durch die Verwendung von gedruckten Benutzerinformationen und die digitale Bereitstellung der detaillierten Anleitungen konnten wir im Jahr 2024 ca. 8,8 Mio. DIN-A4-Seiten einsparen. Diese Zahl entspricht ungefähr 42 Eichen. Gleichzeitig spiegelt es unsere Verantwortung als Unternehmen gegenüber zukünftigen Generationen wider. Unser Ziel ist es, nachhaltiges Wirtschaften zu fördern und Ressourcen effizienter und wirkungsvoller einzusetzen.

SOMMER reduces paper consumption

Another Important Contribution to the Corporate Group's Sustainability Strategy. Our commitment to sustainability has reduced paper consumption for assembly and operating instructions by 80%.

The Path to a Streamlined Manual

The increasing complexity of our technically more sophisticated products leads to a greater need for explanation, which is ultimately reflected in the assembly and operating instructions. The development of a new document type that contains only the essential components of the conventional assembly and operating instructions enabled us to reduce the scope of printed documentation to 12 pages. This corresponds to a saving of about 80%.

Digitalization Makes It Possible

To give our customers access to our detailed assembly and operating instructions, a QR code to our download area at www.sommer.eu is provided on the cover page. Simply scan with a smartphone to open the manual.

The Importance for the Environment

The production of paper requires enormous amounts of energy and raw materials, especially wood and water. By reducing our paper consumption, we contribute to the protection of forests and the conservation of water resources. By using printed user information alongside the digital provision of detailed manuals, we were able to save approximately 8.8 million A4 pages in 2024. This number corresponds to about 42 oak trees. At the same time, it reflects our responsibility as a company towards future generations. Our goal is to promote sustainable management and to use resources more efficiently and effectively.

SOMMER

Produktumstellung: Einführung eines neuen Schaltnetzteils für Garagentorantriebe

Hintergrund:

Im Zuge der neuen **Ökodesign-Verordnung (EU) 2023/826**, die ab dem **09. Mai 2025** gilt, dürfen Garagentorantriebe im **Standby-Modus maximal 0,5 W** verbrauchen. Ziel ist eine gesteigerte Energieeffizienz in der EU.

Was ändert sich?

- > Neue Netzteiltechnik: Einführung eines energieeffizienten Schaltnetzteils (96VA-24V) mit einem Eigenverbrauch von nur 0,25 W.
- > Anpassung der Antriebssysteme: Alle neuen Garagentorantriebe für den privaten Bereich in der EU werden auf dieses neue Netzteil umgestellt.
- > Drittstaaten: Weiterhin Lieferung gemäß bisheriger Standards möglich.

Produktkennzeichnung und Systematik:

- > Neues Systemkennzeichen: Alle betroffenen Artikel erhalten den Namenszusatz „S3“.
- > Farbcode:
Blau = Schaltnetzteil (neu)
Grün = Transformator (alt)
- > Seriennummer & Typenschild:
- > Neue Artikelnummer und Seriennummer dienen zur eindeutigen Identifikation.
- > Seriennummer befindet sich auf Typenschild und Garantieraufkleber.

Technische Dokumentation:

- > Montage- und Betriebsanleitungen werden vollständig überarbeitet.
- > Verfügbarkeit:
– Neue Versionen online ab Mai 2025.
– Alte Versionen bleiben im Archiv weiterhin auf der Website zugänglich.

Product Change: Introduction of a New Switching Power Supply for Garage Door Operators

Background:

As part of the new **Ecodesign Regulation (EU) 2023/826**, which takes effect on **May 9, 2025**, garage door openers in **standby mode are allowed to consume a maximum of 0.5 W**. The goal is to increase energy efficiency within the EU.

What is changing?

- > *New Power Supply Technology:* Introduction of an energy-efficient switching power supply (96VA-24V) with a power consumption of only 0.25 W.
- > *Adjustment of Drive Systems:* All new garage door openers for private use within the EU will be converted to this new power supply.
- > *Third Countries:* Delivery according to previous standards remains possible.

Product Labeling and Systematics:

- > *New System Code:* All affected items will receive the name suffix "S3."
- > *Color Code:*
Blue = Switching power supply (new)
Green = Transformer (old)
- > *Serial Number & Nameplate:*
 - New item number and serial number serve for clear identification.
 - The serial number is located on the nameplate and warranty sticker.

Technical Documentation:

- > *Assembly and operating instructions* will be completely revised.
- > *Availability:*
 - New versions available online by early May 2025
 - Old versions will remain accessible in the archive on the website.



Schaltnetzteil

Funk - Nützliche Tipps und Argumente

In Zeiten günstiger Online-Marktplätze begegnen uns immer mehr Nachbauten europäischer Markenprodukte – auch im Bereich Funktechnik. Diese Kopien mögen auf den ersten Blick günstiger erscheinen, doch der Preisvorteil hat seinen Ursprung meist in fehlenden Qualitätsstandards und mangelnder Rechtssicherheit. Wer Wert auf Zuverlässigkeit, Langlebigkeit und Service legt, entscheidet sich für ein zertifiziertes Qualitätsprodukt von SOMMER.

Unsere Produkte unterscheiden sich in den folgenden Punkten deutlich von Billiganbietern:

Materialkonformität und Langlebigkeit

Wir verwenden ausschließlich hochwertige Materialien, die den europäischen Umwelt- und Gesundheitsstandards entsprechen. Problemstoffe, die bei Billigkopien oft vorkommen, sind bei uns tabu. Unsere Kunststoffe behalten ihre Form, Qualität und Haptik – auch nach Jahren.

Zertifizierte Funkprodukte

Unsere Funkprodukte erfüllen die erforderlichen europäischen Normen und sind durch notifizierte Stellen wie den TÜV geprüft. Das schützt vor Funkstörungen und gewährleistet einen rechtssicheren Betrieb. In Deutschland kontrolliert z. B. die Bundesnetzagentur diese Vorgaben – und nimmt auch Meldungen zu nicht konformen Produkten entgegen.

Funkqualität

Originalprodukte von SOMMER bieten größere Reichweite, geringeren Batterieverbrauch und zusätzliche Funktionen wie Hopping oder Repeating. Das macht den Unterschied im Alltag – besonders bei professionellen Anwendungen.

Service

Unser Service ist direkt erreichbar, Reparaturen werden schnell und zuverlässig durchgeführt – natürlich mit Garantie. Billigkopien lehnen wir in der Reparatur grundsätzlich ab.

Umsatz sichern

Als Fachhändler kannst Du mit dem SOMMER Codemaster den Funkempfänger individuell programmieren. So lässt sich verhindern, dass Fremdprodukte in sensiblen Bereichen wie z. B. Tiefgaragenanlagen verwendet werden.

Individuelle Handsender mit Ihrem Branding

Du möchtest einen Handsender mit Namen oder Logo? Kein Problem – sprechen Sie uns an unter Info@sommer.eu oder besuchen Sie bald unseren Online-shop www.sommer.eu

Machen Sie keine Kompromisse bei Qualität, Sicherheit und Service – setzen Sie auf SOMMER.

Radio Technology – Useful Tips and Arguments

In times of affordable online marketplaces, we increasingly encounter copies of European branded products – including in the field of radio technology. These replicas may seem cheaper at first glance, but the price advantage usually stems from missing quality standards and lack of legal certainty. Those who value reliability, durability, and service choose a certified quality product from SOMMER.

Our products differ clearly from cheap suppliers in the following points:

Material Compliance and Durability

We use only high-quality materials that comply with European environmental and health standards. Problematic substances, often found in cheap copies, are taboo for us. Our plastics retain their shape, quality, and feel – even after years.

Certified Radio Products

Our radio products meet the required European standards and are tested by notified bodies such as TÜV. This protects against radio interference and ensures legally compliant operation. In Germany, for example, the Federal Network Agency monitors these requirements – and also accepts reports of non-compliant products.

Radio Quality

Original SOMMER products offer greater range, lower battery consumption, and additional features such as hopping or repeating. This makes a difference in everyday use – especially in professional applications.

Service

Our service is directly reachable; repairs are carried out quickly and reliably – of course with a warranty. We generally reject repairs for cheap copies.

Securing Sales

Specialist dealers can individually program the radio receiver with the SOMMER Codemaster. This prevents foreign products from being used in sensitive areas such as underground parking garages.

Individual Remote Controls with Your Branding

Would you like a remote control with your name or logo?

No problem – contact us at Info@sommer.eu or soon visit our online shop at www.sommer.eu.

Don't compromise on quality, safety, and service – choose SOMMER.



GIGAline für Sammel- und Tiefgaragen

Die hochwertige Laufschieneinheit für hohe Belastungen und schwierige Einsatzbedingungen.

Die 3-teilige Laufschieneinheit besteht aus sehr flachen stranggepresste Aluminiumprofilen, die miteinander verbunden werden. SOMMER verwendet eine reißfeste Stahlrollenkette, die in speziellen Kunststoffführungen sehr leise läuft und sich bei extremen Belastungen bewährt hat. Das System hat eine federnde Kettenspannung, um äußere Einflüsse zu verhindern.

Die Laufschieneinheit ist vielseitig. Sie kann einfach gekürzt oder verlängert werden.

GIGAline for parking garages and underground garages

The high-quality track unit for high loads and difficult operational conditions.

The 3-piece track unit consists of extremely flat extruded aluminium profiles which are connected to each other. SOMMER uses a tear-proof steel roller chain which runs extremely quietly in special plastic guides and has proved its worth under high loads. The system is equipped with spring-mounted chain tensioning to prevent external influences.

The running rail unit is versatile. It can be easily shortened or extended.

Die Laufschiene wird mittels eines Industrietorantriebs mit Frequenzumrichter angetrieben

The high-quality track unit for high loads and difficult operational conditions

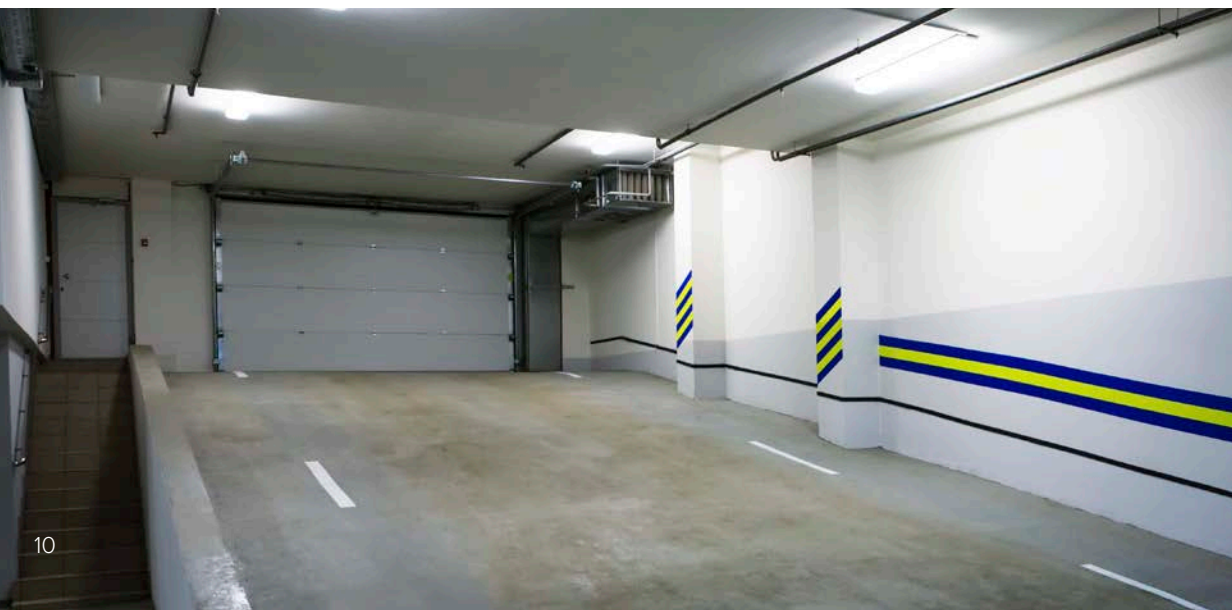
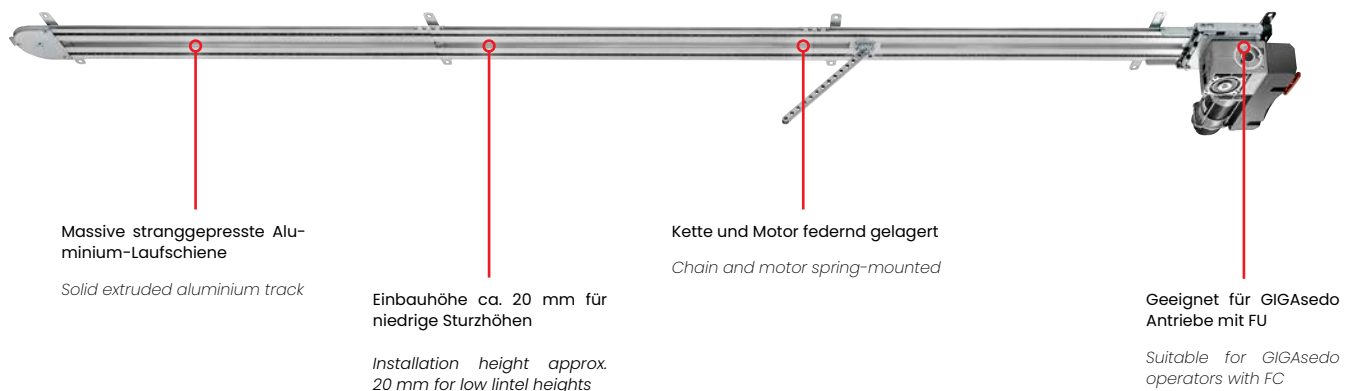

GIGAslide 1800

Der Schiebetorantrieb GIGAslide eignet sich für den privaten Bereich ebenso wie für den Einsatz bei Industrietoranlagen. Bis zu einem Laufweg von 14 m und einem Torgewicht von 1.800 kg bieten unsere Lösungen vielseitige Einsatzmöglichkeiten für unterschiedlichste Torsituationen.

Zum Einsatz kommt ein Industrietorantrieb mit integriertem Frequenzumrichter (120Nm/0,55kW) und die Automatiksteuerung GIGAcontrol A. Der Elektromotor gewährleistet Langlebigkeit und einen schwingungsgedämpften und geräuscharmen Lauf in allen Montagepositionen.

GIGAslide 1800

The GIGAslide sliding gate operator is ideal both for resi-dential properties and industrial door systems. With a travel length of up to 14 m and a gate weight of 1800 kg, our solu-tions offer versatile usage options for a widely varied range of requirements.

In use here is an industrial door operator with integrated frequency converter (120Nm/0.55kW) and the GIGAcontrol A automatic control unit. The electric motor with constant speed ensures long life and low-vibration and low-noise operation in all assembly positions.

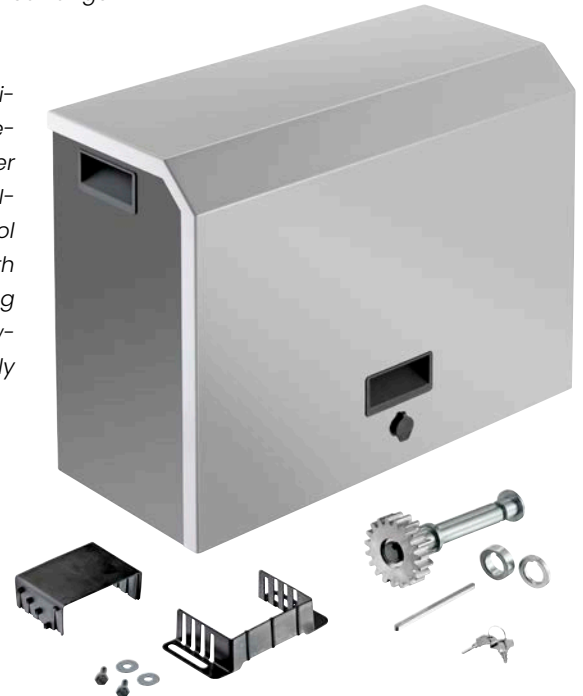

Einführungspreis/Sonderpreis bei einer Bestellung bis Ende Juli 2025 für € 990,00

Introductory Price / Special Price for orders placed by the end of July 2025: €990.00



Die Antriebswelle des GIGAslides lässt sich in der Höhe in einem Bereich von 30 mm verstellen.

The height of the operator shaft of the GIGAslide can be adjusted by up to 30 mm.

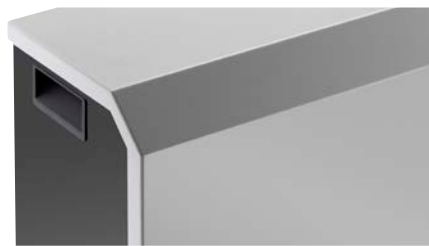

Haltegriffe an der Seite des Schiebetorantriebs erleichtern den Transport und das Handling auf der Baustelle.

Handles on the side of the sliding gate operator facilitate transport and handling on the building site.



Die Höhenverstellung ist integriert und erfolgt über einen Drehpunkt. Es ist nur eine Stellschraube erforderlich. Einstellbereich 30 mm. Zahnradhöhe 130 mm (+/-15 mm).

Height adjustment is integrated and carried out via a rotation point. Only a setscrew is required. Adjustment range 30 mm. Pinion height 130 mm (+/-15 mm).



Der Wellenabstand von Zahnrad zum Antrieb ist in 4 Stufen einstellbar (40/46,7/53,3/60 mm).

The shaft distance between pinion and operator can be adjusted in 4 steps (40/46.7/53.3/60 mm).



Flexibler Eingriffschutz, Abstand und Höhe einstellbar (40/46,7/53,3/60 mm).

Flexible shield, spacing and height adjustable (40/46.7/53.3/60 mm).



Durch die waagrechte Steuerung sind die Steuerung und die Bedienelemente gut erreichbar.

Horizontal control unit means that the control unit and the control elements are easily accessible.

GIGAcontrol A S2

Mit der GIGAcontrol A S2 präsentieren wir die neue Steuerungsgeneration unserer bewährten Steuerungslösung für industrielle Toranwendungen. Die Neuentwicklung überzeugt durch innovative Technik, erweiterte Funktionalität und höchste Anwenderfreundlichkeit.

- > Flexibler Einsatz dank breitem Eingangsspannungsbereich und gleichzeitig reduzierter Wärmeentwicklung – für maximale Effizienz und Langlebigkeit.
- > Leistungsstarker Prozessor mit erweitertem Speicher: Schnellere Verarbeitung und mehr Kapazität für komplexe Anwendungen und zukünftige Erweiterungen.
- > Integrierte USB-Schnittstelle: Einfaches Update, Diagnose und Datenhandling direkt vor Ort.
- > Motoransteuerung bis 5,5 kW: Ideal für leistungsstarke Torantriebe im industriellen Umfeld.
- > SOMweb/SOMlink-Kompatibilität.

- > Intuitive Menüführung: Vereinfachte Bedienung über das optimierte User-Interface spart Zeit und erleichtert die Inbetriebnahme.

Die GIGAcontrol A S2 vereint modernste Steuerungstechnik mit höchster Benutzerfreundlichkeit – für ein neues Level an Effizienz, Sicherheit und Komfort.

GIGAcontrol A S2

Introducing the GIGAcontrol A S2 – the new generation of our proven control solution for industrial gate applications. This new development impresses with innovative technology, enhanced functionality, and maximum user-friendliness.

- > *Flexible use thanks to a wide input voltage range and simultaneously reduced heat generation – for maximum efficiency and longevity.*
- > *Powerful processor with expanded memory. Faster processing and more capacity for complex applications and future expansions.*

- > *Integrated USB interface: Easy updates, diagnostics, and data handling directly on site.*
- > *Motor control up to 5.5 kW: Ideal for powerful gate drives in industrial environments.*
- > *SOMweb/SOMlink compatibility.*
- > *Intuitive menu navigation: Simplified operation through an optimized user interface saves time and facilitates commissioning.*

The GIGAcontrol A S2 combines state-of-the-art control technology with maximum user convenience – for a new level of efficiency, safety, and comfort.



SOMcom 2.1

SOMweb fähig: 1 Eingang für Torzustand, um nicht kompatible Antriebe SOMweb fähig zu machen (Nachrüstgeschäft z. B. für Hoftorantriebe). Memo Steckplatz. 2 potentialfreie Ausgänge. Spannungsbereich: 12 - 24 V AC/DC 50/60 Hz. Optionaler Adapter für Hutschienenmontage. Anschluss externe Antenne möglich!



SOMcom 2.1

SOMweb capable: 1 input for gate status to make non-compatible drives SOMweb capable (retrofit business, e.g. for farm gate drives). Memo slot. 2 potential-free outputs. Voltage range: 12-24V AC/DC 50/60Hz. Optional adapter for DIN rail mounting. External antenna connection is possible!

ENTRAkey

- > Edelstahlgehäuse vandalismussicher
- > Metallisierte Tasten mit blauer Hintergrundbeleuchtung
- > Buzzer (Ton bei Tastenbestätigung)
- > 2-Befehl codiert, 1-Befehl uncodiert
- > SOMloq2 (Drei Varianten 868,95 MHz, 868,3 MHz und 922,5 MHz)
- > Hop Funktion
- >



ENTRAkey

- > *Stainless steel housing vandalism-proof*
- > *Metallized keys with blue backlight*
- > *Buzzer (tone when button is pressed)*
- > *2 command coded, 1 command uncoded*
- > *SOMloq2 (Three variants 868.95 MHz, 868.3 MHz and 922.5 Hz)*
- > *Hop function*

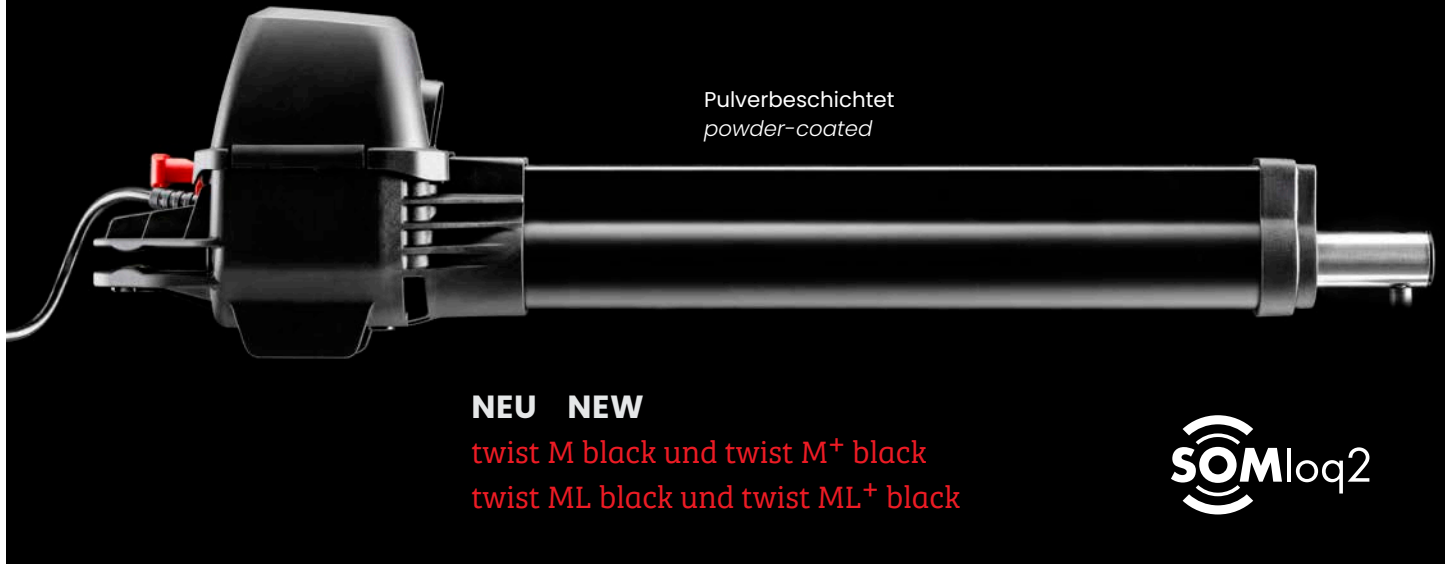

Pulverbeschichtet
powder-coated

NEU NEW

twist M black und twist M⁺ black
twist ML black und twist ML⁺ black



Die leistungsfähigen Drehtorantriebe für Tore bis 2,5 m Torflügelbreite oder 300 kg Torflügelgewicht.

Ganz gleich, ob Du dein Tor modernisieren oder ein neues System installieren möchtest – der Antrieb twist in der Ausführung black ist die perfekte Wahl für Kunden, die sowohl Wert auf Ästhetik als auch auf hohe Leistungsfähigkeit legen.

Genießen Sie die perfekte Kombination aus Technologie und Design – Ihr Tor war noch nie so schöner und funktionaler zugleich.

Die mattschwarze Oberfläche verleiht dem Produkt einen stilvollen, zeitlosen Look, der in jeder Umgebung hervorragend zur Geltung kommt.

The powerful swing gate operators for gates with leaf widths up to 2.5 m or gate leaf weights up to 300 kg

Whether you want to modernize your gate or install a new system – the twist operator in the black version is the perfect choice for customers who value

both aesthetics and high performance. Enjoy the perfect combination of technology and design – your gate has never looked so beautiful and functional at the same time.

The matte black finish gives the product a stylish, timeless look that stands out excellently in any environment.

FLOOD Barrier

Bei einem Kunden in Italien wurde erfolgreich ein Flood Barrier Tor installiert, um einen effektiven Hochwasserschutz zu gewährleisten.

A flood barrier gate was successfully installed at a customer's site in Italy to ensure effective flood protection.



SOMweb light**Smartes Garagentor mit dem Smartphone steuern**

Mit dem Modul SOMweb light lässt sich der Garagentorantrieb komfortabel über das Smartphone und die SOMweb App bedienen. Das kompakte Modul wird direkt auf das HomeLink connect aufgesteckt und ist im Handumdrehen einsatzbereit.

SOMweb light ergänzt das SmartHome-Portfolio von SOMMER um eine weitere praktische Lösung und stellt eine attraktive Alternative zum klassischen SOMweb dar – ideal für alle, die auf smarte Funktionen nicht verzichten möchten, aber eine schlanke Variante bevorzugen.

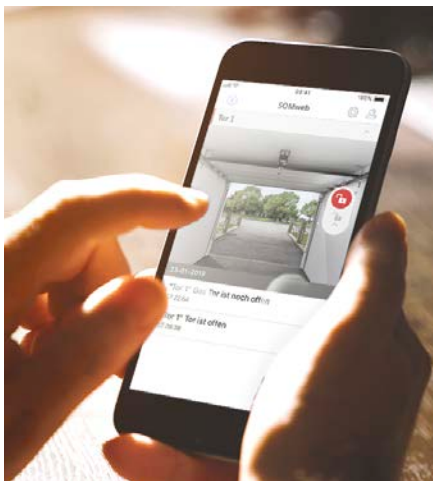
**Datensicherheit – lokal, sicher, unabhängig**

Beim SOMweb light steht der Schutz Deiner Daten im Mittelpunkt:

Keine Cloud-Speicherung

Es werden keine Daten im Internet oder auf externen Servern gespeichert – die Informationen bleiben vollständig in deinem Heimnetz.

Lokale Verarbeitung von Fahrbefehlen

Steuerbefehle werden je nach Einstellung nicht über Server geleitet, sondern direkt im heimischen Netzwerk ausgeführt.

SOMweb light**Smart Garage Door Control via Smartphone**

With the SOMweb light module, your garage door operator can be conveniently controlled using a smartphone and the SOMweb app. The compact module simply plugs directly into HomeLink Connect and is ready to use in no time.

SOMweb light expands SOMMER's Smart Home portfolio with another practical solution and offers an attractive alternative to the classic SOMweb – ideal for anyone who wants smart features without compromising on a streamlined design.



SOMweb light
SOMweb light



HomeLink connect und
SOMweb light
HomeLink connect and
SOMweb light

Steuerung per App – einfach und komfortabel

Über die SOMweb App für Android und iOS kann der Antrieb bequem in das WLAN-Netzwerk des Nutzers eingebunden und gesteuert werden. So wird das Smartphone zur praktischen Fernbedienung für das Garagentor – jederzeit und von überall erreichbar.

Die App ermöglicht zudem die Steuerung bereits vorhandener SOMweb-Systeme. Ein Mischbetrieb von SOMweb und SOMweb light ist problemlos möglich – für maximale Flexibilität innerhalb des SOMMER SmartHome-Systems.

App Control – Simple and Convenient

With the SOMweb app for Android and iOS, the operator can be easily integrated into the user's Wi-Fi network and controlled via smartphone. This turns the smartphone into a convenient remote control for the garage door – accessible anytime and anywhere within the home network.

The app also allows control of existing SOMweb systems. Mixed operation of SOMweb and SOMweb light is fully supported – offering maximum flexibility within the SOMMER Smart Home system.

Lokale Speicherung von Nutzerdaten

Informationen zur Benutzerverwaltung und dem Eventkalender werden ausschließlich im SOMweb light Modul selbst gespeichert – vollständig unter Ihrer Kontrolle.

Data Security – Local, Secure, Independent

With SOMweb light, protecting your data is the top priority.

No Cloud Storage

No data is stored on the internet or external servers – your information remains entirely within your home network.

Local Processing of Control Commands

Control commands are not routed through servers but are executed directly within the local network.

Local Storage of User Data

Information related to user management and the event calendar is stored exclusively within the SOMweb light module itself – fully under your control.

Hauptfunktionen von SOMweb light

- > Einfaches Öffnen und Schließen des Garagentors über die SOMweb App für Android und iOS
- > Übersichtlicher Status in Echtzeit – inklusive Bildanzeige des eigenen Garagentors
- > Kompatibel mit Amazon Alexa und Google Assistant für eine bequeme Sprachsteuerung
- > Vorbereitung für die SmartHome-Standards der Zukunft: Integration von Matter erfolgt, sobald die finale Spezifikation vorliegt
- > Verwaltung und Zuweisung individueller Zugriffsrechte für mehrere Nutzer – sicher und einfach
- > Sofortige Push-Nachrichten bei sicherheitsrelevanten Ereignissen, z. B.: Tor wird geöffnet, Tor wird geschlossen, Tor steht noch offen.

Key Features of SOMweb light

- > *Easy opening and closing of the garage door via the SOMweb app for Android and iOS*
- > *Clear real-time status overview – including live image display of your garage door*
- > *Compatible with Amazon Alexa and Google Assistant for convenient voice control*
- > *Prepared for future Smart Home standards: Matter integration will follow once the final specification is available*
- > *Simple and secure management of individual user access rights for multiple users*
- > *Instant push notifications for security-relevant events, e.g. door opened, door closed, or door left open*



Voraussetzungen für die Nutzung von SOMweb light

Für den reibungslosen Betrieb von SOMweb light müssen folgende Bedingungen erfüllt sein:

- > Homelink connect muss auf einem kompatiblen Antrieb vorhanden sein
- > Eine funktionsfähige Lichtschranke muss am Antrieb angeschlossen sein
- > Ein Smartphone mit iOS oder Android sowie die SOMweb App
- > **WLAN-Verbindung (2,4 GHz) im Bereich des Antriebs**

Requirements for Using SOMweb light

For smooth operation of SOMweb light, the following conditions must be met:

- > *Homelink Connect must be installed on a compatible operator*
- > *A functional photoelectric sensor (light barrier) must be connected to the operator*
- > *A smartphone with iOS or Android and the SOMweb app*
- > ***Wi-Fi connection (2.4 GHz) within range of the operator***

Kompatible Antriebe

SOMweb light ist mit folgenden SOMMER-Antriebssystemen kompatibel:

- > Garagentorantriebe der S9XXX Serie
- > Schiebetorantrieb STArter S2
- > Rolltorsteuerung RDC Vision+
- > Schrankensteuerungen von SOMMER
- > Drehtorantrieb Twist UG

Compatible Operators

SOMweb light is compatible with the following SOMMER operator systems:

- > *Garage door operators of the S9XXX series*
- > *Sliding gate operator STArter S2*
- > *Roller door control RDC Vision+*
- > *Barrier controls from SOMMER*
- > *Swing gate operator Twist UG*

GROKE

Christian Lutz wurde zum Verkaufsleiter der DACH Region für Groke und Metaku berufen.

Christian Lutz trägt auch weiterhin die Verantwortung in seinem bisherigen Verkaufsgebiet für SOMMER, Groke, Doco und Aperto im Südwesten Deutschlands.

Unterstützt wird Christian Lutz von Philipp Tavares da Silva. Philipp Tavares da Silva hat sich bereits hervorragend eingearbeitet und ist auch bereits selbstständig im Südwesten Deutschlands unterwegs.

Christian Lutz has been appointed Sales Manager for the DACH region for Groke and Metaku

Christian Lutz will continue to be responsible for his previous sales area for SOMMER, Groke, Doco and Aperto in the southwest of Germany.

Christian Lutz is supported by Philipp Tavares da Silva. Philipp Tavares da Silva has already integrated excellently and is already independently active in the southwest of Germany.



EINFAHRT
ENTRA

Besucher
Visitors

Mitarbeiter
Employees

Lieferanten
Supplier receipt

Warenannahme
Incoming Goods

GU SECURITY TE-Modul-Set

Erweiterung der SECURITY Systemtechnik durch das GU SECURITY TE-Modul. Mit dieser Einführung sowie den Schließplatten TE und Schließleisten TE erweitert sich die SECURITY Systemtechnik um ein innovatives Feature. Diese automatische Mehrfachverriegelung bietet sowohl Sicherheit als auch Komfort für Haustüren.

Hauptmerkmale:

- > Automatische Selbstverriegelung
- > Tagesentriegelungsfunktion

Vorteile der neuen SECURITY Systemtechnik:

- > Erhöhte Sicherheit
- > Verbesserter Komfort
- > Einfache Installation+ Kinderleichte Bedienung

Mit diesen neuen Funktionen bietet die SECURITY Systemtechnik eine perfekte Kombination aus Sicherheit und Komfort, ideal für moderne Haustüren. Nutzen Sie die Vorteile des GU SECURITY TE-Modul-Sets und optimieren Sie Ihre Türsicherheit und Benutzerfreundlichkeit.



GU SECURITY TE-Modul-Set

Expansion of the SECURITY system technology with the GU SECURITY TE-Module. With the introduction of the GU SECURITY TE module, along with the TE strike plates and TE faceplates, the SECURITY system technology is enhanced by an innovative feature. This automatic multi-point locking system offers both security and convenience for front doors.

Key features:

- > Automatic self-locking
- > Daytime unlocking function

Advantages of the new SECURITY system technology:

- > Enhanced security
- > Increased user comfort
- > Easy installation
- > Intuitive, user-friendly operation

With these new features, the SECURITY system technology provides the perfect combination of safety and convenience—ideal for modern front doors. Take advantage of the GU SECURITY TE module set and optimize your door security and ease of use.



Die neue Verriegelungsart GU-SECURY Automatic-DR verbindet Sicherheit mit Bedienkomfort

Mit der neuen Verriegelungsart Automatic-Doppelriegel (Automatic-DR) wird das bewährte Programm der GU-SECURY Systemtechnik – dem modularen Stulpängenkonzepkt – weiterentwickelt: Bei der neuen Mehrfachverriegelung werden Automatic-Fallenriegel mit Schließhaken kombiniert – die gemeinsam automatisch verriegeln.

Geprüft und zertifiziert. Das Original vom Erfinder.

- > Zulassung nach prEN 15685 (Schlösser und Beschläge – Mehrfachverriegelungen und deren Schließbleche – Anforderungen und Prüfverfahren)
- > RC 2-, RC 3- und RC 4-Fähigkeit gemäß EN 1627
- > VdS-Anerkennung Klasse C gemäß VdS 2201
- > In der Variante als Fluchttürverschluss Zertifizierung gemäß EN 179 und EN 1125

The new GU-SECURY Automatic-DR locking system combines security with ease of use

The new Automatic Double Bolt (Automatic-DR) locking type further develops the proven GU-SECURY system technol-

ogy – based on the modular faceplate length concept. This new multi-point locking system combines automatic latch bolts with locking hooks, which lock automatically together.

Tested and certified. The original from the inventor.

- > Approval according to prEN 15685 (Locks and fittings – Multi-point locking systems and their strike plates – Requirements and test methods)
- > RC 2, RC 3, and RC 4 resistance classes according to EN 1627
- > VdS approval Class C according to VdS 2201
- > Certified as an emergency exit device according to EN 179 and EN 1125 (in the variant as an escape door lock)



Aluminiumhaustüren von Groke die perfekte Wahl für nachhaltiges Bauen

Das Sentinel Holding Institut ist führender Anbieter von Innovationen und nachhaltigen Lösungen und steht Groke Türen GmbH als neuer Partner zur Seite.

Durch die Zusammenarbeit wird Groke Türen GmbH folgende Gebäudezertifizierungen erhalten. (siehe Bild)

Unter anderem das QNG-Zertifikat (Qualitätssiegel Nachhaltiges Gebäude), dass ein staatliches Nachhaltigkeitsiegel des Bundesministeriums für Wohnen, Stadtentwicklung und Bauwesen ist. Es wird benötigt, um die Nachhaltigkeit von Wohn- und Nichtwohngebäuden nachzuweisen und bestimmte Förderprogramme in Anspruch zu nehmen (z.B. Voraussetzung für KfW-Förderung).

Wählen Sie Aluminiumhaustüren, die nicht nur Ihre Sicherheits- und Designbedürfnisse erfüllen, sondern auch einen positiven Einfluss auf die Umwelt und Ihre Energiekosten haben. Entscheiden Sie sich für ein Produkt, das effizient, umweltfreundlich und zukunftssicher ist.

Setzen Sie auf nachhaltiges Bauen für eine grüne Zukunft – mit Aluminiumhaustüren von Groke Türen GmbH

Aluminium Front Doors from Groke – The Perfect Choice for Sustainable Construction

Sentinel Holding Institute, a leading provider of innovations and sustainable solutions, is now partnering with Groke Türen GmbH.

Through this collaboration, Groke Türen GmbH will obtain the following building certifications. (see image)

including the QNG Certificate (Quality Seal for Sustainable Buildings) – an official sustainability label issued by the German Federal Ministry for Housing, Urban Development and Building. This certification is required to demonstrate the sustainability of residential and non-residential buildings and to qualify for certain funding programs (e.g. it is a prerequisite for KfW funding).

Choose aluminium front doors that not only meet your needs for security and design but also contribute positively to the environment and your energy costs. Opt for a product that is efficient, eco-friendly, and future-proof.

Build sustainably for a greener future – with aluminium front doors from Groke Türen GmbH.



Gebäudezertifizierungen.

Building certifications.

SMART LOCK SYSTEME Komfort und Sicherheit im Alltag

Der Tedee Pro bietet mehrere Vorteile: Er verfügt über eine stärkere Motorleistung, was ihn für schwerere Türen geeignet macht, und bietet erweiterte Sicherheitsfunktionen, wie eine stärkere Verschlüsselung und die Integration mit fortgeschrittenen Smart-Home-Systemen. Zudem hat der Pro eine längere Akkulaufzeit und unterstützt die Sprachsteuerung über Alexa, Google Assistant und Apple HomeKit, was zusätzlichen Komfort bietet. Diese Eigenschaften machen den Tedee Pro ideal für anspruchsvollere Anwendungen und größere Wohn- oder Geschäftsräume.

SMART LOCK SYSTEME Comfort and safety in everyday life

The Tedee Pro offers several advantages: It has stronger motor power, making it suitable for heavier doors, and offers advanced security features, such as stronger encryption and integration with advanced smart home systems. The Pro also has a longer battery life and supports voice control via Alexa, Google Assistant and Apple HomeKit for added convenience. These features make the Tedee Pro ideal for more demanding applications and larger residential or commercial spaces.

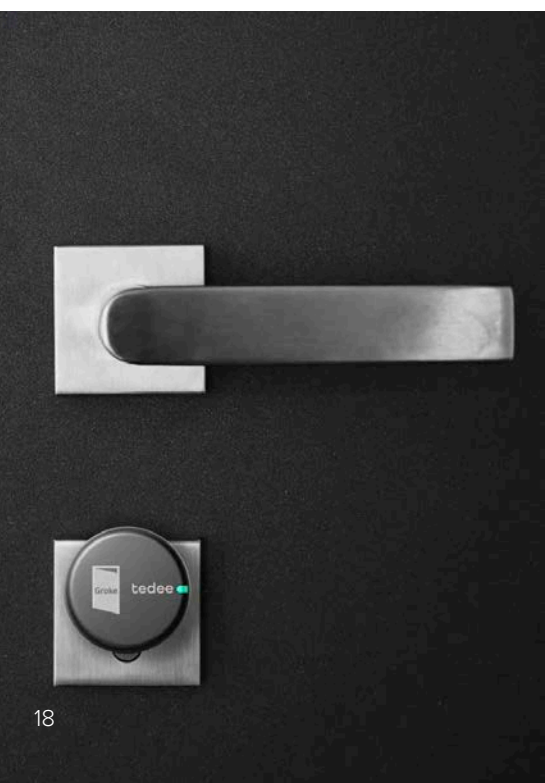

GU SECURITY

Mehrfachverriegelungen neue Verschraubung

Optische Unterscheidung bei Befestigung von Schlosskästen und Zusatzverriegelungen am Stulp, da Verarbeiter i.d.R. Schrauben ohne Sechsrund-PIN für Schlossbefestigung im Türflügel nutzen. Verhindert unbeabsichtigtes Abschrauben von Schlosskästen/Zusatzverriegelungen. Vermeidet fehlerhafte Demontage des Schlosses.

GU SECURITY

Multi-point locks – new screw mounting

Visual differentiation in the fastening of lock cases and additional locking devices on the faceplate, since installers usually use screws without hex pins for lock mounting in the door leaf. Prevents unintentional unscrewing of lock cases/additional locking devices. Avoids incorrect disassembly of the lock.



Haustüren direkt aus dem Konfigurator bestellen – einfach und schnell!

Ab sofort können Haustüren mit individuellen Kundeninformationen und verschiedensten Konditionen direkt über unser Kreadoor Portal bestellt werden. Der Prozess ist denkbar einfach: Zunächst erstellen Sie Ihr persönliches Angebot, das exakt auf Ihre Bedürfnisse zugeschnitten ist. Dabei haben Sie die Möglichkeit, verschiedene Designs und Ausstattungen zu wählen, um Ihre Haustür zu konfigurieren.

Sobald das Angebot Ihren Vorstellungen entspricht, können Sie es einfach über die Funktion „Bestellung auslösen“ abschicken – ganz bequem direkt aus dem Konfigurator.

Nutzen Sie die Vorteile dieses innovativen Services und bestellen Sie Ihre Haustür noch heute – maßgeschneidert und stressfrei!

Order front doors directly from the configurator – simple and fast!

You can now order front doors with personalized customer details and a wide range of options directly through our Kreadoor portal. The process couldn't be easier. First, you create your individual offer tailored precisely to your needs. Choose from a variety of designs and features to configure your perfect front door.

Once the offer meets your expectations,

M-TS – Das schnellste Motorschloss

Schnell entriegeln, vielfältig öffnen

Das M-TS ist das bedienerfreundlichste Schloss für komfortables Öffnen einer Tür per Zutrittskontrollsystem: ob Code-Tastatur, Fingerprint, Transponder oder Smartphone-App. Dank vorgefertigter Plug & Play-Kombinationen ist alles einfach zu konfigurieren. Indem das M-TS den Anpressdruck mechanisch über die erprobte 3-Fallen-Technik erzeugt, kann sich der Motor auf das Wesentliche konzentrieren: Das Ver- und Entriegeln.

M-TS – The fastest motor- ized lock

Quick unlocking, versatile access

The M-TS is the most user-friendly lock for convenient door opening via access control systems: whether code keypad, fingerprint, transponder, or smartphone app. Thanks to pre-assembled plug & play combinations, everything is easy to configure. By mechanically generating the locking pressure through the proven 3-latch technology, the motor can focus on what matters most: locking and unlocking.



simply submit it using the "Place Order" function—conveniently and directly from the configurator.

Take advantage of this innovative service and order your custom front door today—tailor-made and hassle-free!

LOFT DE LUXE

Loftsysteme aus Aluminium. Türen und Wände aus Aluminium und Glas.

Die Aluminium LOFT DE LUXE Türen sind in der Geschichte von Groke eine absolute Neuheit und bestechen durch höchste Qualität. Das schlanke Design aus Aluminium und Glas ist ein stilvoller Blickfang für deine Räumlichkeiten. Die moderne zurückhaltende Optik kombiniert den charakteristischen Industrie-Look mit filigraner Eleganz und schafft ein einzigartiges Ambiente.

Ob als Tür oder als Trennwand – profitiere von den vielfältigen Einsatzmöglichkeiten unserer Elemente!

*Glass partitions made of aluminum
Doors and walls made of aluminum and glass*

The aluminum LOFT DE LUXE doors are an absolute novelty in the history of Groke and impress with their highest quality. The slim design made of aluminum and glass is a stylish eye-catcher for your rooms. The modern, understated look combines the characteristic industrial look with delicate elegance and creates a unique ambience.

Whether as a door or as a partition wall – benefit from the diverse possible uses of our elements!



Pivottür

Eleganz ohne Grenzen. Unsere Pivottüren, frei von Rahmen, schaffen eine nahtlose Verbindung zwischen den Räumen. Öffne die Tür in beide Richtungen und lass deine Umgebung miteinander verschmelzen. Ein innovatives Statement, das den Raum definiert.

Pivot door

Elegance without limits. Our pivot doors, free of frames, create a seamless connection between rooms. Open the door in both directions and let your surroundings merge together. An innovative statement that defines the space.



Drehtür

Öffne deine Räume für grenzenlose Eleganz. Unsere Drehtüren, mit ihrem klassischen Scharnier, laden dazu ein, den Raum mit einem 90° -Schwenk zu betreten. Eine bewegliche Skulptur aus Aluminium und Glas, die den Charakter deines Raumes betont. Maximale Größe, minimales Limit.

Revolving door

Open up your rooms to limitless elegance. Our revolving doors, with their classic hinge, invite you to enter the room with a 90° swing. A moving sculpture made of aluminum and glass that emphasizes the character of your room. Maximum size, minimum limit.

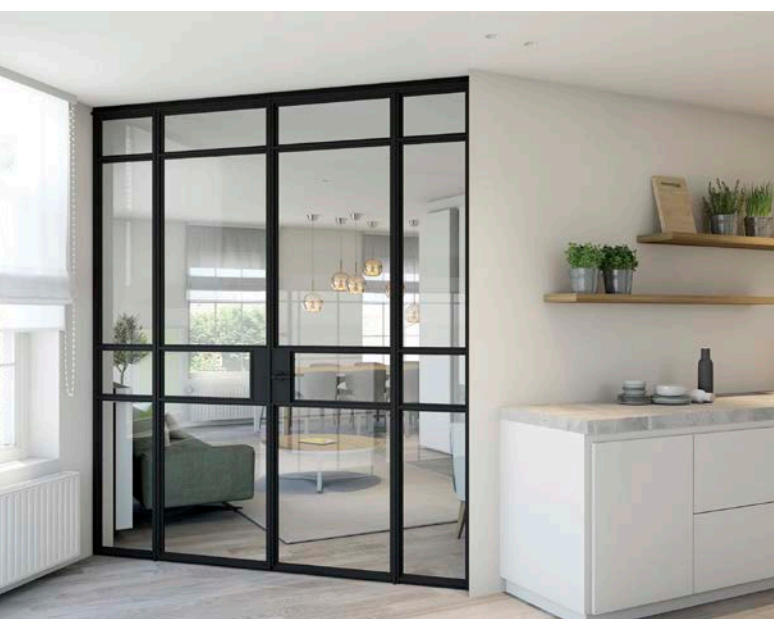

Schiebetür

Eine perfekte Symbiose aus Form und Funktion. Unsere Schiebetüren gleiten mühelos über ein präzises Schienensystem oben und eine Bodenführung unten. Eine Augenweide in Bewegung – maximale Größe für maximale Wirkung. Schaffe Raum, ohne Platz zu verlieren.

Sliding door

A perfect symbiosis of form and function. Our sliding doors glide effortlessly over a precise rail system at the top and a floor guide at the bottom. A feast for the eyes in motion - maximum size for maximum effect. Create space without losing space.

DOCO

FLOOD Barrier

Schützen Sie Ihre Garage effektiv vor Hochwasser

In Zeiten des Klimawandels, in denen extreme Regenfälle und Überschwemmungen immer häufiger auftreten, ist der Schutz Ihres Eigentums wichtiger denn je. Insbesondere Garagen, die oft niedrig gelegen und anfällig für Wasserinfiltration sind, benötigen eine zuverlässige Lösung. Mit dem Flood Barrier von DOCO können Sie unbesorgt sein, denn er bietet Ihnen den idealen Schutz vor Hochwasser und starkem Regen.

Dauerhafte Hochwassersicherheit für Ihre Garage

Der Flood Barrier wurde speziell für unser HOME-Privatortsystem entwickelt und schützt effektiv vor Wasserinfiltration bis zu einer Höhe von 500 mm. Bei jeder Schließung des Tors sorgt das patentierte System automatisch für eine wasserbeständige Abdichtung. Ihre Garage bleibt so auch bei heftigen Regenfällen und Überschwemmungen geschützt. Einmal installiert, bietet der Flood Barrier dauerhaften Schutz, sodass Sie bei drohenden Überschwemmungen keine zusätzlichen Maßnahmen ergreifen müssen. Sie können sich beruhigt zurücklehnen.

Zertifizierte Qualität und verlässlicher Schutz

Vom Europaverband Hochwasserschutz e.V. getestet, erhielt der Flood Barrier Bestnoten für seine Dichtigkeit und Widerstandsfähigkeit. In der Praxis tragen Schwebstoffe im Hochwasser sogar zur Verbesserung der Abdichtung bei, was den Schutz Ihrer Garage noch effektiver macht.

Maximale Sicherheit ohne Kompromisse

Trotz des umfassenden Schutzes wurde der Flood Barrier so konzipiert, dass er den alltäglichen Gebrauch Ihrer Garage kaum beeinträchtigt. Die verankerten

Profile, die für die Wasserbeständigkeit erforderlich sind, ragen nur minimal auf jeder Seite heraus – weniger als die Breite der meisten Autospiegel. So bleibt die Nutzung Ihrer Garage komfortabel, während gleichzeitig ein effektiver Hochwasserschutz gewährleistet ist.

Komplett ausgestattet für Ihre Bequemlichkeit

Der Flood Barrier wird als vollständiger Bausatz geliefert, der alle notwendigen Materialien für die Installation enthält. Praktische Abstandshalter und Dichtungswerkzeuge sorgen dafür, dass der Einbau effizient durchgeführt werden kann. Für unebene Böden sind Aluminium-Bodenprofile erhältlich, um auch bei herausfordernden Verhältnissen optimalen Schutz zu bieten.

Robuste Konstruktion für maximale Widerstandskraft

Dank eines speziellen Kompressionsmechanismus wird das Tor zusammen mit einer Bodenhalterung sicher komprimiert. So bleibt das untere Paneel auch unter starkem Wasserdruck sta-

bil und verformt sich nicht. Strategisch platzierte Profile am Bodenpaneel und Schienensatz verhindern zusätzlich, dass Wasser in den Innenraum eindringt. Der DOCO Flood Barrier ist aktuell ideal für unsere HOME-Sektionaltore mit einer Breite von bis zu 6000 mm geeignet. Damit der Flood Barrier optimal funktioniert, muss das Tor über eine gerade horizontale Laufschiene verfügen, die dem Druck von aufsteigendem Hochwasser standhält.

Protect your garage effectively against flooding

In times of climate change, when extreme rainfall and flooding are becoming more frequent, protecting your property is more important than ever. Garages, which are often situated at low levels and particularly vulnerable to water infiltration, require a reliable solution. With the Flood Barrier from DOCO, you can rest easy knowing you have the ideal protection against flooding and heavy rain.



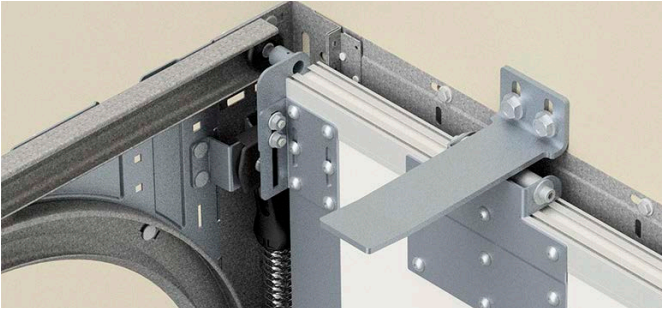

Sicher und langlebig Dank eines speziellen Kompressionsmechanismus wasser-dicht nach jedem Schließen des Tors.

Safe and durable thanks to a special compression mechanism – waterproof every time the gate is closed.

Permanent Flood Protection for Your Garage

The Flood Barrier was specially developed for our HOME residential door system and effectively protects against water infiltration up to a height of 500 mm. With every closing of the door, the patented system automatically creates a water-resistant seal. This keeps your garage protected even during intense rain or flooding. Once installed, the Flood Barrier provides permanent protection, so you don't need to take extra steps when flooding is expected – just relax and stay worry-free.

Certified Quality and Reliable Protection

Tested by the European Flood Protection Association (Europaverband Hochwasserschutz e.V.), the Flood Barrier received top marks for both tightness and durability. In real-life conditions, suspended particles in floodwater can even enhance the seal, making the protection for your garage even more effective.



Wasserfest Bietet eine wasserfeste Abdichtung und kann Wasser bis zu einer Höhe von 500 mm zurückhalten.

Water-resistant – Provides a watertight seal and can hold back water up to a height of 500 mm.



Stark und stabil Eine Bodenschwelle verhindert das Biegen des Bodenpanels.

Water-resistant – Forms a reliable seal to hold back water up to 500 mm high.



Maximum Safety Without Compromise

Despite offering comprehensive protection, the Flood Barrier has been designed to minimally impact the daily use of your garage. The anchored profiles required for water resistance protrude only slightly on either side – less than the width of most car mirrors. This ensures comfortable everyday use of your garage while maintaining effective flood protection.

Fully Equipped for Your Convenience

The Flood Barrier comes as a complete kit with all necessary installation materials. Practical spacers and sealing tools ensure efficient installation. For uneven floors, aluminum base profiles are available to provide optimal protection even in challenging conditions.

Robust Construction for Maximum Resilience

Thanks to a special compression mechanism, the door is securely compressed against a floor-mounted holder. This ensures that the bottom panel remains stable and resists deformation under high water pressure. Strategically placed profiles on the bottom panel and rail set further prevent water from entering the interior.

The DOCO Flood Barrier is currently ideal for our HOME sectional doors up to 6000 mm wide. For the Flood Barrier to function properly, the door must have a straight horizontal track that can withstand the pressure of rising floodwater.

Torsionsfeder- Spannwerkzeuge: Sicherheit neu definiert

Das Wickeln von Torsionsfedern kann anstrengend sein und birgt Verletzungsrisiken. Herkömmliche Methoden erfordern viel Kraft und Kontrolle, was zu Überlastungen und Unfällen führen kann. Moderne Werkzeuge wie der Surewinder und der Brutewinder machen den Prozess sicherer und ergonomischer und tragen dazu bei, Arbeitsunfälle zu reduzieren.

Weniger Belastung, mehr Sicherheit

Diese Werkzeuge sind leicht, einfach zu bedienen und minimieren die körperliche Belastung erheblich. Die innovative Technik sorgt für präzises und kontrolliertes spannen, verhindert unkontrolliertes Zurückspringen der Feder und bietet einen sicheren Halt. Dadurch werden Hände, Schultern und Rücken geschont, während das Verletzungsrisiko spürbar sinkt. Besonders in der professionellen Anwendung können sie dazu beitragen, krankheitsbedingte Ausfälle zu vermeiden und die Effizienz zu steigern.

Flexibilität und Platzbedarf

Der Surewinder ist für Federn mit einem Innendurchmesser von 51 bis 95 mm ausgelegt, während der Brutewinder auch Durchmesser bis 152 mm handhaben kann. Aufgrund seiner Größe benötigt der Brutewinder jedoch mehr Platz zwischen der Welle und der Wand: Während der Surewinder einen Freiraum von 64 mm erfordert, sind für den Brutewinder 89 mm notwendig.

Die smarte Wahl für sicheres Arbeiten

Mit dem Surewinder und Brutewinder können Federn kontrollierter und ohne große Kraftanstrengung gespannt werden. Durch den gezielten Einsatz dieser modernen Werkzeuge lassen sich typische Gefahrenquellen eliminieren und ein sichereres Arbeitsumfeld schaffen.

Ob privat oder industriell – diese Werkzeuge bieten eine effektive Lösung für das Spannen von Torsionsfedern.

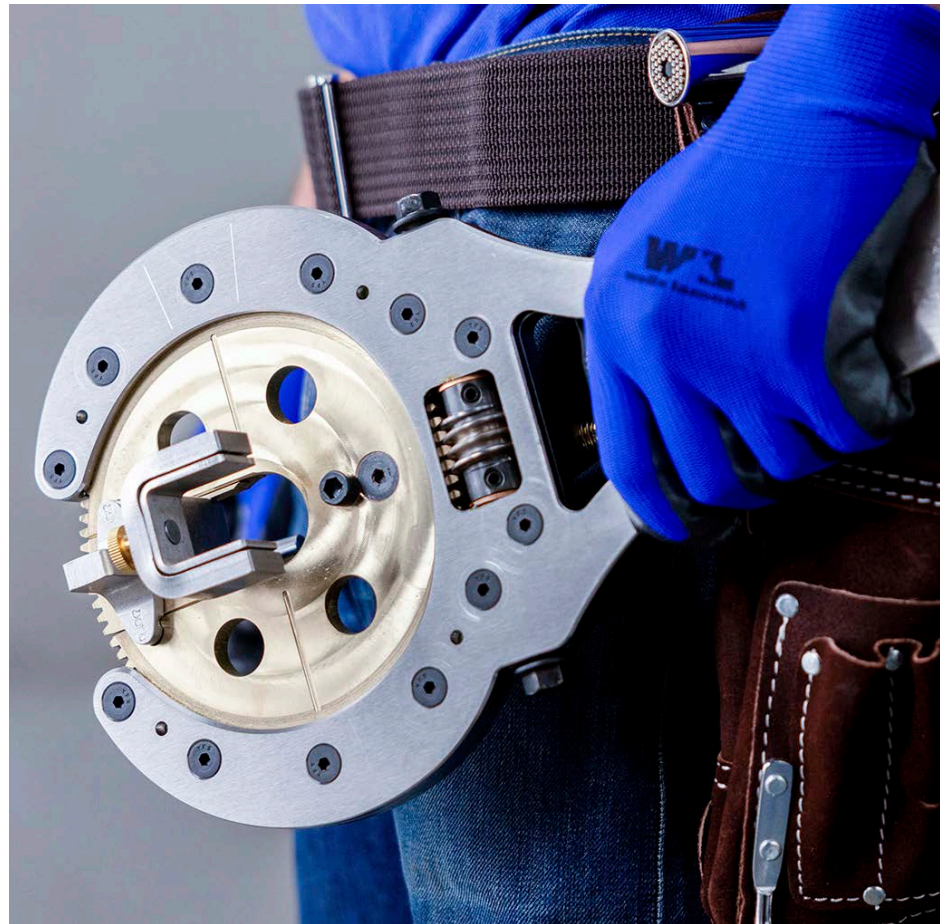

Robuste Konstruktion aus Edelstahl und Bronze für lang anhaltende Leistung.
Durable stainless steel and bronze construction for long-lasting performance.

Spring Winding Tools

Rüsten Sie jetzt um und profitieren Sie von mehr Sicherheit, Komfort und Effizienz.

Winding torsion springs can be physically demanding and carries a risk of injury. Traditional methods require significant strength and control, which can lead to overexertion and accidents. Modern tools like the Surewinder and Brutewinder make the process safer and more ergonomic, helping to reduce workplace injuries.

Less Strain, More Safety

These tools are lightweight, easy to use, and significantly reduce physical strain. Their innovative technology ensures precise and controlled tensioning, prevents the spring from snapping back, and provides a secure grip. This protects hands, shoulders, and back while significantly lowering the risk of injury. Especially in professional use, they can help avoid health-related absences and increase efficiency.

Flexibility and Space Requirements

The Surewinder is designed for springs with an inner diameter of 51 to 95 mm, while the Brutewinder can also handle diameters up to 152 mm. Due to its size, the Brutewinder requires more clearance between the shaft and the wall: the Surewinder needs 64 mm of free space, whereas the Brutewinder requires 89 mm.

The Smart Choice for Safer Work

With the Surewinder and Brutewinder, torsion springs can be wound more safely and with less effort. Using these modern tools helps eliminate common risk factors and creates a safer working environment.

Whether for residential or industrial use – these tools offer an effective solution for winding torsion springs. Upgrade now and benefit from greater safety, comfort, and efficiency.

Das ergonomische Design minimiert die Belastung und erleichtert die Bedienung.

Ergonomic design minimizes strain and makes operation easier.



EXKLUSIV für SOMMER Group Kunden

Jede Firma darf pro Artikel maximal 1 Stück erwerben.

Diese Aktion ist bis zum 31.07.2025 gültig.

EXKLUSIV for SOMMER Group customers

Each company may purchase a maximum of 1 item per product.

This offer is valid until July 31, 2025.



DOCOC erhält Nachhaltigkeitszertifikat

Wir freuen uns sehr, Ihnen mitteilen zu können, dass unser niederländisches Büro mit einem renommierten Nachhaltigkeitszertifikat ausgezeichnet wurde, dass unser unermüdliches Engagement für die Umwelt anerkannt wurde. Dieser Erfolg spiegelt unsere ständigen Bemühungen wider, einen positiven Beitrag zu unserem Planeten zu leisten und umweltfreundliche Praktiken in unseren Betrieben zu übernehmen.

DOCOC Receives Sustainability Certificate

We are very pleased to inform you that our Dutch office has been awarded a prestigious sustainability certificate, recognizing our tireless commitment

to the environment. This achievement reflects our continuous efforts to make a positive contribution to our planet and adopt environmentally friendly practices in our operations.

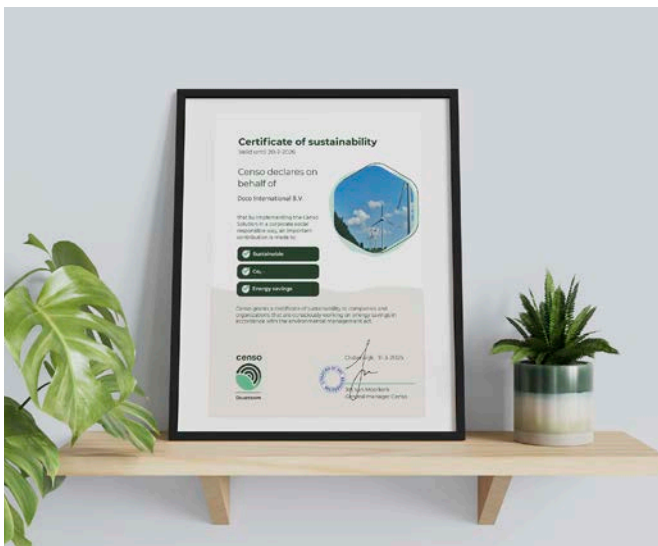

TRIEBENBACHER

Das Vordach System der neuesten Generation

Linear RELEASE

- > Einfache Montage
- > Höhenverstellbar
- > Glas max. möglich bis 1200 mm Glass
- > Aneinanderreihung mehrerer Profile möglich
- > Glas mit PVB oder SGP Folie möglich
- > 4 Standardbreiten
- > Lieferbar auch in RAL-Farben
- > Auf Wunschmaß kürzbar
- > Das Vordach System der neusten Generation

The canopy system of the latest generation

Linear RELEASE

- > Simple mounting
- > Height adjustable
- > max. possible up to 1200 mm
- > Several profiles can be connected to each other
- > Laminated glass with PVB oder SPG film
- > 4 standard profiles
- > Also available in RAL-colors
- > Can be shortened to desired size



LED-Pfeilerabdeckungen für Zaun- und Toranlagen

Unsere wetterfesten LED-Abdeckungen für Pfosten und Zäune vereinen stilvolles Design und smarte Technologie durch zuverlässige Beleuchtung. Sie lassen sich bequem über WLAN steuern und bieten flexible Anpassung der Helligkeit per App. Die energieeffizienten LEDs sorgen dafür, dass Ihr Außenbereich gut ausgeleuchtet ist, was nicht nur optisch ein Hingucker ist, sondern auch die Sicherheit erhöht.

Perfekt für ein sicheres und stilvolles Ambiente im Freien!

LED post cover for Fence and gate systems

Our weatherproof LED post and fence caps combine stylish design with smart technology through reliable lighting. They can be easily controlled via Wi-Fi and offer flexible brightness adjustment through an app. The energy-efficient LEDs ensure your outdoor area is well-lit – not only creating a visual highlight, but also enhancing security.

Perfect for a safe and stylish outdoor atmosphere!

Willkommen in der Welt der hochwertigen Aluminium Tor- und Zaunanlagen!

Wir bieten eine vielfältige Auswahl an exklusiven Tordesigns an, die alle eines gemeinsam haben: Höchste Qualität, Präzision und ein hervorragendes Preis-Leistungs-Verhältnis. Entdecke in unserem Katalog eine breite Palette von Toren und Zäunen in erstklassiger Verarbeitung und Qualität, die Ihren individuellen Bedürfnissen entsprechen und dabei zu einem einheitlichen Preis erhältlich sind. Das Preisfindungsmaß ist jeweils die lichte Breite und Torrahmenhöhe.

Die Merkmale unserer maßgeschneiderten Konstruktionen:

- > Alle Rahmenelemente sind geschweißt
- > Die Rahmenelemente werden mittels Rohrlaser ausgearbeitet
- > Die Füllstäbe sind fest im Rohr arretiert
- > Alle Bänder sind aus Edelstahl
- > Beschlagset Aluminium E6 EV1

Sie sehen keine Schweißnähte und keine störenden Schraubverbindungen.

Welcome to the world of high-quality aluminum gate and fence systems!

We offer a diverse selection of exclusive gate designs, all sharing one thing in common: top quality, precision, and excellent value for money. In our catalog, you'll find a wide range of gates and fences crafted with superior workmanship and quality, tailored to your individual needs—all available at a uniform price. Pricing is based on the clear opening width and frame height of the gate.

Features of our custom-built constructions:

- > All frame components are fully welded
- > Frame elements are processed using tube laser technology
- > Infill bars are securely fixed within the frame tubes
- > All hinges are made of stainless steel
- > Fitting set made of anodized aluminum, finish E6 EV1

There are no visible weld seams or unsightly screw connections.

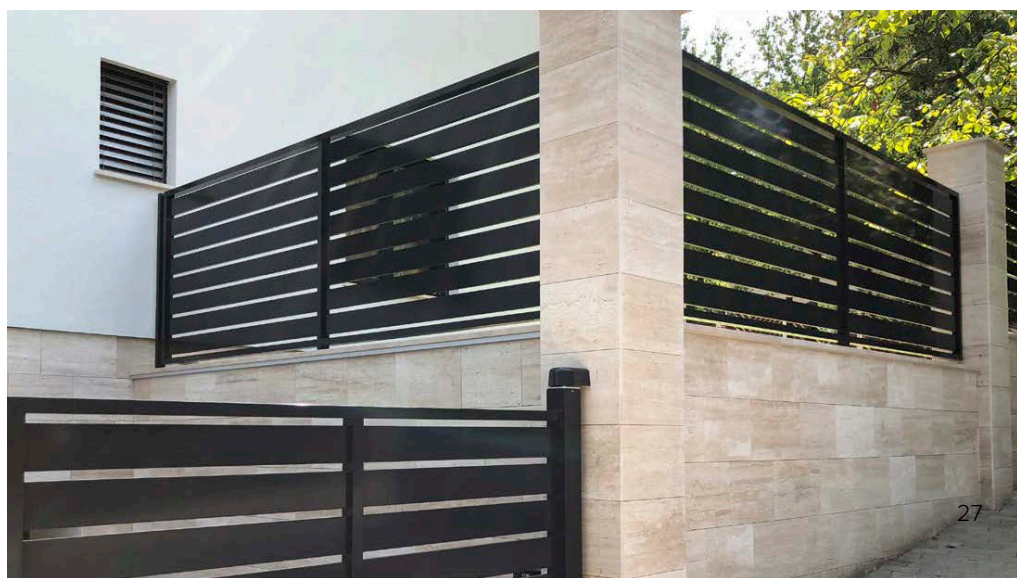
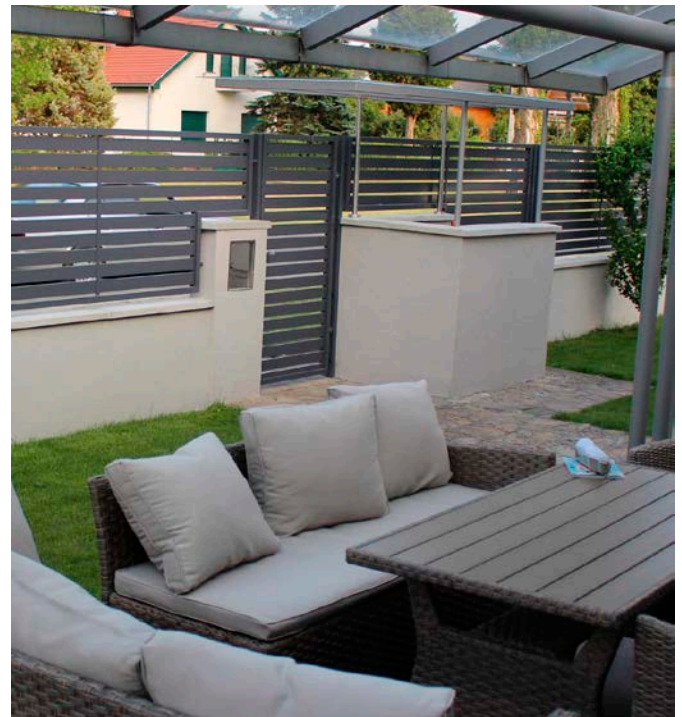

LED-Pfeilerabdeckungen für Zaun- und Toranlagen

Unsere wetterfesten LED-Abdeckungen für Pfosten und Zäune vereinen stilvolles Design und smarte Technologie durch zuverlässige Beleuchtung. Sie lassen sich bequem über WLAN steuern und bieten flexible Anpassung der Helligkeit per App. Die energieeffizienten LEDs sorgen dafür, dass Ihr Außenbereich gut ausgeleuchtet ist, was nicht nur optisch ein Hingucker ist, sondern auch die Sicherheit erhöht.

LED post cover for Fence and gate systems

Our weatherproof LED covers for posts and fences combine stylish design with smart technology through reliable lighting. They can be conveniently controlled via Wi-Fi and offer flexible brightness adjustment via an app. The energy-efficient LEDs ensure your outdoor area is well illuminated, providing not only an attractive visual highlight but also enhanced safety.



Perfekt für ein sicheres und stilvolles Ambiente im Freien!
Perfect for a safe and stylish outdoor ambiance!

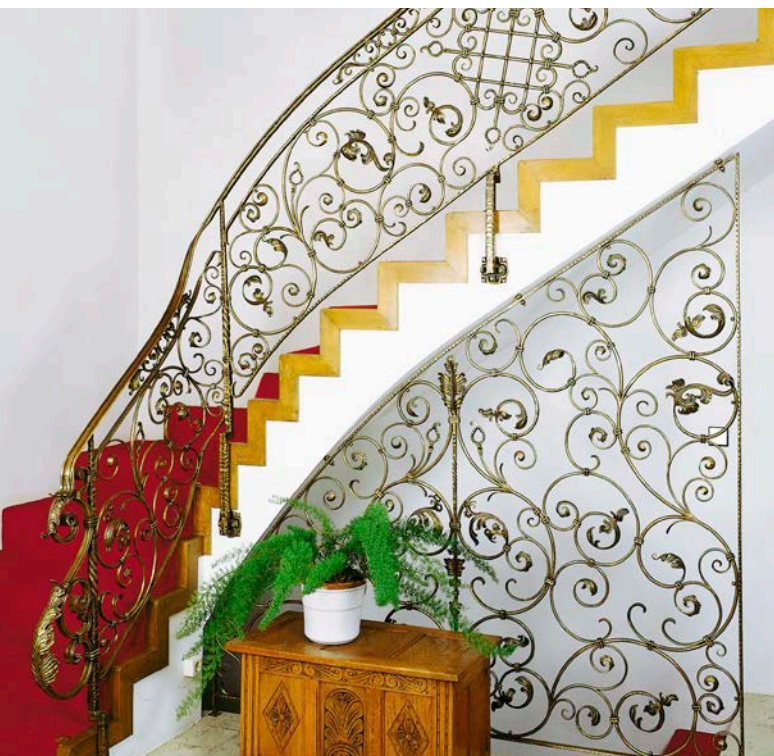

Landhaus Stilelemente

Unsere brandneue Schmiedeeisenserie im Country Style. Ästhetisch ansprechend, sehr hochwertig verarbeitet und preislich besonders attraktiv. Die neue Serie vereint verspieltes Design mit modernster Verarbeitungstechnik. Jedes Stück wird mit größter Sorgfalt und Liebe zum Detail gefertigt, um Ihnen Produkte zu bieten, die sowohl funktional als auch ein echter Blickfang sind. Ob für den Garten, die Terrasse oder als stilvolles Element in Ihrem Zuhause.

Country style

Our brand-new wrought iron series in country style. Aesthetically appealing, crafted with high-quality workmanship, and particularly attractive in price. This new series combines playful design with state-of-the-art manufacturing techniques. Each piece is made with the utmost care and attention to detail, providing you with products that are both functional and real eye-catchers. Perfect for the garden, terrace, or as a stylish element in your home.



Objekttüren Brand- und Rauchschutztüren

Brand- und Rauchschutztüren spielen eine entscheidende Rolle für den Schutz von Menschen und Sachwerten in Gebäuden. Sie verhindern die Ausbreitung von Feuer und Rauch und erfüllen höchste Sicherheitsanforderungen. Unsere Brandschutztüren verfügen neben umfangreichen Zulassungen nach DIN 4102 (geprüft nach EN 1634-1) auch über Zertifizierungen nach EN 16034 für den europäischen Markt. So garantieren unsere Türen die vom Gesetzgeber geforderten Bestandszeiten und werden zugleich auch in puncto Ästhetik und Einbruchsicherheit höchsten Ansprüchen gerecht.

Commercial doors – Fire and smoke protection doors

Fire and smoke protection doors play a crucial role in safeguarding people and property within buildings. They prevent the spread of fire and smoke and meet the highest safety standards. In addition to extensive approvals according to DIN 4102 (tested according to EN 1634-1), our fire protection doors are also certified according to EN 16034 for the European market. This ensures that our doors comply with legally required fire resistance times while also meeting the highest demands in terms of aesthetics and burglary resistance.



EASY Rail System

Unsere Geländer gehören zu einer Reihe innovativer Geländersysteme, die vollständig modular aufgebaut sind. Die vormontierten Aluminiumpfosten haben eine atemberaubend hochwertig satinierte Eloxierung und sind als einbaufertige Vierkantprofile erhältlich. Die Systeme sind so konzipiert, dass sie den Anforderungen der meisten Einsatzbereiche gerecht werden. Sie können mit oder ohne abschließendem Handlauf installiert werden und bieten eine kostengünstige Lösung für ein Design mit Pfosten und Glasplatten. Jedes System kann bereits mit der Basisausstattung vollständig montiert werden.

Easy Rail System

Our railings are part of a series of innovative railing systems that are fully modular. The pre-assembled aluminum posts feature a stunning high-quality satin anodized finish and are available as ready-to-install square profiles. The systems are designed to meet the requirements of most applications. They can be installed with or without a finishing handrail and offer a cost-effective solution for a post and glass panel design. Each system can be fully assembled with the basic equipment.



MyDoor – Die Profis

Die Dienstleister für den Fachhandel, für Produkte und Lösungen der SOMMER Group

MyDoor, Dein Experte für hochwertige Tore und Haustüren, wurde mit der Vision gegründet, maßgeschneiderte Dienstleistungen anzubieten. Unsere exklusiven Qualitätsprodukte versprechen langanhaltende Zufriedenheit.

Als qualifizierter Servicedienstleister der renomierten SOMMER Group arbeiten wir daran bundesweit zur Verfügung stehen.

Wir und unsere Fachhandelspartner ermöglichen nicht nur den reibungslosen Einbau unserer Produkte, sondern garantieren auch ein Höchstmaß an Kundenservice. Willkommen bei MyDoor, wo Qualität, Individualität und Kundenzufriedenheit an oberster Stelle stehen.

The service providers for products and solutions of the SOMMER Group

MyDoor, your expert for high-quality doors and entrance doors, was founded with the vision of offering customised solutions. Our exclusive quality products promise long-lasting satisfaction.

At MyDoor, communication with end users takes centre stage. Our reliable partnerships not only enable the smooth installation of our products, but also guarantee the highest level of customer service. Welcome to MyDoor, where quality, individuality and customer satisfaction are our top priorities.



Mit den Fachhändlern auf dem Maimarkt.

With the specialist traders at the May Market.





Ihr Partner vor Ort!

„Wir möchten Sie zu unserem zufriedenen Kunden machen! Mit erstklassiger Beratung, exzellenten Markenprodukten und 1A-Kundendienst!“

Your local partner!

“We want to make you one of our satisfied customers! With first-class advice, excellent branded products, and top-notch customer service!”



Hochwasserschutz Garagentor

Flood protection garage door



SOMMER DOCO UK ist offiziell von York nach Rochdale umgezogen

Und schlägt damit ein spannendes neues Kapitel seiner Expansionsstrategie auf. Der Umzug, der im November begann und im Januar 2025 abgeschlossen sein wird, unterstreicht das Engagement des Unternehmens für Innovation, Geschäftswachstum und Investitionen in die lokale Wirtschaft.

Mit dem Umzug in den Kingsway Business Park befindet sich SOMMER DOCO im Herzen eines der führenden Industriezentren im Nordwesten. Bekannt für seine hervorragende Verkehrsanbindung an die Autobahn M62 und sein starkes Geschäftsumfeld, war Kingsway eine logische Wahl für die nächste Wachstumsphase des Unternehmens.

Paul Copeland, Geschäftsführer von SOMMER DOCO UK, äußerte sich begeistert über den Umzug: „Ein etabliertes Unternehmen zu verlegen ist nie einfach, aber Rochdale bot uns alles, was wir brauchten, um eine hervorragende Infrastruktur, qualifizierte Mitarbeiter und eine florierende Geschäftswelt aufzubauen. Die Resonanz auf unseren Umzug war durchweg positiv und bestätigte uns in unserer Entscheidung.“

Ein zentrales Merkmal der neuen Anlage ist das eigene Schulungszentrum, in dem Kunden fachkundige Einweisungen zu allen Produkten erhalten. Ergänzt wird dies durch umfassenden technischen Support, schnelle Reaktionszeiten und ein Team freundlicher, kompetenter Mitarbeiter, allesamt Branchenexperten.

Mit unserem Umzug kommen einige neue Gesichter ins Unternehmen, die über umfassende Erfahrung in der Türenbranche verfügen und unsere Gesamtleistung und -qualität steigern werden.

A fresh start for the new and improved UK subsidiary



Paul Copeland – General manager



Neil Small – residential sales manager



Jeremy Butler – production manager



Phillip Whittles – industrial sales manager



Josh Hadfield Miller – Operations manager



Zoe Hatt – sales administration

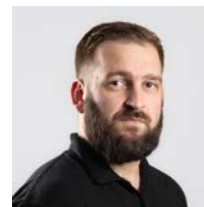

Liam Phelps – Parts and stores operative

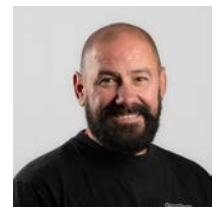

Gordon Keylock – production operative

SOMMER DOCO UK has officially relocated from York to Rochdale

SOMMER DOCO UK officially relocated from York to Rochdale, marking an exciting new chapter in its expansion journey. The move, which started in November and completed in January 2025, strengthens the company's commitment to innovation, business growth, and investment in the local economy.

The relocation to Kingsway Business Park places SOMMER DOCO at the heart of one of the North West's leading industrial hubs. Known for its excellent transport links adjacent to the M62 motorway, and strong business ecosystem, Kingsway was a natural choice for the company's next phase of growth.

Paul Copeland, General Manager of SOMMER DOCO UK shared his enthusiasm for the relocation: "Moving an established business is never easy, but Rochdale offered everything we needed to grow a great infrastructure, a skilled workforce, and a thriving business community. The reaction to our move has been overwhelmingly positive, reinforcing that this was the right decision."

A key feature of the new facility is the dedicated training centre, where customers can receive expert instruction on all products. This is complemented by comprehensive technical support, fast response times, and a team of friendly, knowledgeable staff who are all industry professionals.

With our move come some new faces to the business who have great experience within the door industry and will boost our overall output and quality.

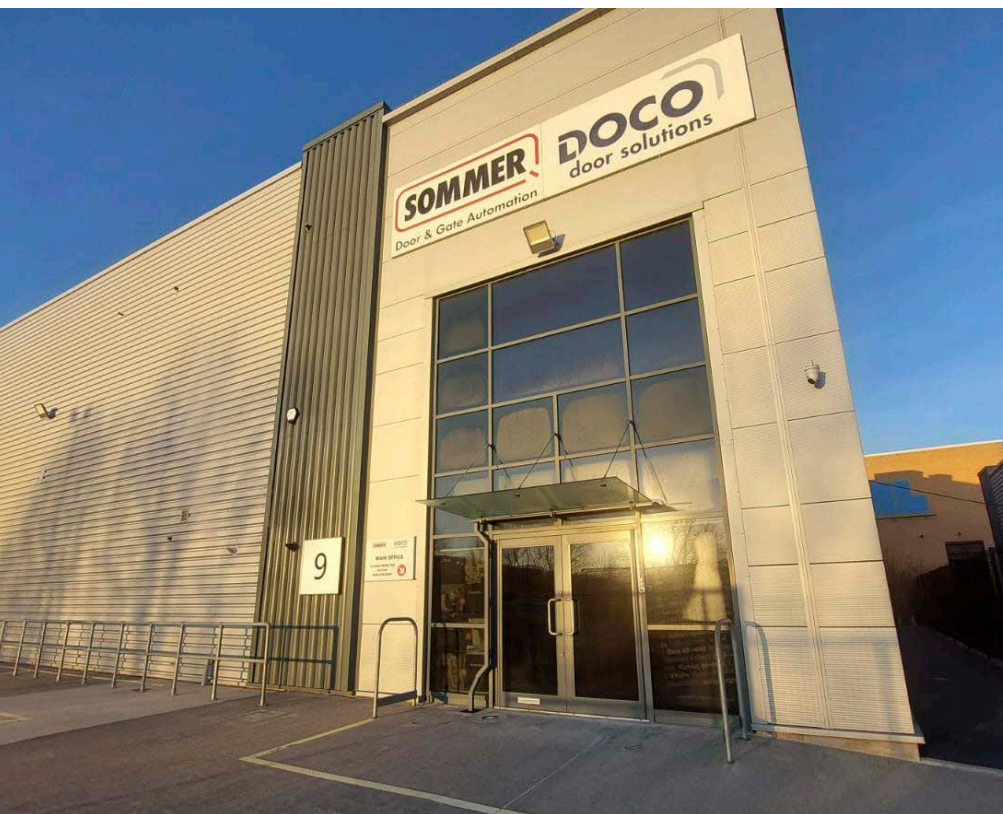

„Ein etabliertes Unternehmen zu verlegen ist nie einfach, aber Rochdale bot alles, was wir brauchten, um eine großartige Infrastruktur, eine qualifizierte Belegschaft und eine florierende Geschäftsgemeinschaft aufzubauen.“

“Moving an established business is never easy, but Rochdale offered everything we needed to grow a great infrastructure, a skilled workforce, and a thriving business community.”

Paul Copeland
General Manager of SOMMER DOCO UK



Team China

SOMMER Shanghai feiert 20-jähriges Bestehen

In diesem Jahr feiert unsere Niederlassung in Shanghai ihr 20-jähriges Bestehen. Seit nun zwei Jahrzehnten haben wir kontinuierlich daran gearbeitet, unseren Kunden in Asien und Europa hochwertige Produkte und erstklassigen Service zu bieten. Diese Entwicklung wäre ohne das Engagement und die Loyalität unserer Mitarbeiter nicht möglich gewesen.

Besonders stolz sind wir auf unsere langjährigen Mitarbeiter, die mit uns gewachsen sind und einen bedeutenden Beitrag zum Erfolg von SOMMER Shanghai geleistet haben. Im Rahmen unserer diesjährigen Neujahrsfeier haben wir folgende Kolleginnen und Kollegen für ihre Treue und ihr Engagement geehrt:

Mrs. Gu LiJun

Finance Manager – 20 Jahre

Mr. Huang Wei

Production Manager – 20 Jahre

Mrs. Cheng Su Hong

Production Worker – 15 Jahre

Mrs. Fei Fang

Production Worker – 15 Jahre

Mr. Zhang Qing Hong

QC – 10 Jahre

Als Anerkennung für ihre langjährige Betriebszugehörigkeit erhielten sie eine Urkunde, Blumen sowie einen traditionellen Hongbao (Geldumschlag). Diese Geste soll unsere Wertschätzung ausdrücken und zeigen, wie sehr wir ihr Engagement schätzen.

Investition in moderne Technologien

Neben dem Feiern von Tradition und Beständigkeit investieren wir auch weiterhin in die Zukunft.

Eine unserer neuesten Anschaffungen ist eine vollautomatische Kabelkonfektionierungsmaschine. Diese moderne Maschine ermöglicht eine schnellere und effizientere Konfektionierung von Kabeln und stellt gleichzeitig eine gleichbleibend hohe Qualität sicher.

Wir freuen uns darauf, weiterhin gemeinsam mit unserem Team in Shanghai zu wachsen und die nächsten Jahrzehnte erfolgreich zu gestalten





Kolleginnen und Kollegen für ihre Treue und ihr Engagement geehrt

we honored the following colleagues for their loyalty and dedication

SOMMER Shanghai Celebrates Its 20th Anniversary

This year, our Shanghai branch celebrates its 20th anniversary. For two decades, we have been committed to providing high-quality products and excellent service to our customers in Asia and Europe. This achievement would not have been possible without the dedication and loyalty of our employees.

We are particularly proud of our long-standing employees who have grown with us and made a significant contribution to the success of SOMMER Shanghai.

As part of this year's New Year celebration, we honored the following colleagues for their loyalty and dedication:

- Mrs. Gu LiJun**
Finance Manager – 20 years
- Mr. Huang Wei**
Production Manager – 20 years
- Mrs. Cheng Su Hong**
Production Worker – 15 years
- Mrs. Fei Fang**
Production Worker – 15 years
- Mr. Zhang Qing Hong**
QC – 10 years

As a token of appreciation for their long-standing service, they received a certificate, flowers, and a traditional Hongbao (red envelope with money). This gesture expresses our gratitude and highlights how much we value their commitment.

Investment in Modern Technologies

In addition to celebrating tradition and continuity, we continue to invest in the future. One of our latest acquisitions is a fully automated cable processing machine. This modern machine enables faster and more efficient cable assembly while ensuring consistently high quality.

vollautomatische Kabelkonfektionierungsmaschine

fully automated cable processing machine



We look forward to continuing to grow together with our team in Shanghai and shaping the next decades of success!



Niederlassung in Österreich

Subsidiary in Austria

25 Jahre SOMMER Österreich

Am 4. April 2000 wurde die SOMMER Ges. mbH von Gerd Schaaf und Erwin Koll in Ottensheim, Nähe Linz, gegründet. Die Motivation war groß aus dem Unternehmen eine erfolgreiche Firma zu machen. Erwin Koll führte, zu diesem Zeitpunkt, die Geschäfte. MitarbeiterInnen gab es (noch) keine. Die Kundenanzahl wuchs, der Bedarf an Garagentorantrieben (Egrottronik und Marathon) und Zubehör wurden immer größer. Zu diesem Zeitpunkt wurden Bestellungen per Telefon bzw. Fax entgegengenommen und bearbeitet.

Schnell wurde das Firmengebäude zu klein und man übersiedelte von Ottensheim nach Walding wo ein Geschäftslokal (Lager, Büro, Schulungsraum) mit gesamt 250m² angemietet wurde. Zusätzlich wurden die ersten MitarbeiterInnen, Mario und Gertraud Koll sowie Ulli und Hans Madlmayr, eingestellt. Man etablierte sich zu einem beständigen, zuverlässigen und wachsenden Familienunternehmen. Dreh- und Schiebetorantriebe sowie Aperto Garagentorantriebe wurden ins Produktsortiment aufgenommen und verkauft.

Die Zusammenarbeit und Kommunikation zwischen der SOMMER Zentral in Deutschland und der Niederlassung in Österreich funktioniert, bis heute, bestens. Wir sind sehr stolz, dass sich auch private Freundschaften entwickelt haben.

Ein ganz besonderer Dank, gebührt dem Gründer, Uwe Sommer. Dank seines Einsatzes, Fachwissens und Hartnäckigkeit, ist SOMMER einer der führenden Her-

steller von Antrieben und Funksystemen. Der Name SOMMER steht, nicht nur in Österreich, für Zuverlässigkeit und höchste Qualität.

Im Jahr 2010 wurden das Geschäftslokal erneut zu klein und man übersiedelte in ein neu gebautes 600m² großes Firmengebäude. Weitere MitarbeiterInnen vergrößerten das Team und man schuf eine eigene Technikabteilung mit telefonischem Support für die Fachpartner in ganz Österreich.

Die ersten Aluminium Haustüren, der Firma Groke wurden in Österreich verkauft.

2016 übergab Erwin Koll, die Geschäftsführung an seine Söhne Mario und Stefan. Gemeinsam konnten Kundenanzahl, Umsatz sowie Kundenzufriedenheit ausgebaut werden. Ein unvergessliches Fest war der 60igste Geburtstag sowie die Rentenfeier von Erwin Koll. Viele jahrelange Wegbegleiter, Freunde, Partner, Familie und Verwandte liesen es sich nicht nehmen, bei dieser Feier dabei zu sein und auf die knapp 30jährige SOMMER Karriere von Erwin Koll zurück zu blicken.

Das Unternehmen konnte seine Marktanteile weiter ausbauen. Daher wurde im Jahr 2020 ein neues, knapp 1.000m² großes Betriebsgebäude in Walding gebaut. Durch die Produkte von SOMMER, Groke, Doco und Triebenbacher konnten Mengen und Umsatz weiter gesteigert werden. Die Anzahl der MitarbeiterInnen wuchs auf 17. Gemeinsam mit dem SOMMER Team sind wir täglich im Einsatz unsere Kunden und Fachpartner



zu betreuen. Glücklicherweise macht uns, dass aus so vielen Kunden, Freunde geworden sind.

Nach 25 erfolgreichen und aufregenden Jahren ist es eine gute Möglichkeit, Danke an alle Kunden, MitarbeiterInnen sowie Mitglieder der SOMMER Gruppe zu sagen. Dank des täglichen Einsatzes der MitarbeiterInnen und der jahrelangen Treue unserer Kunden, sind wir ein erfolgreiches und wachsendes Unternehmen.

Wir freuen uns auf die Zukunft.



25 Years of SOMMER

Austria

On April 4, 2000, SOMMER Ges. mbH was founded by Gerd Schaaf and Erwin Koll in Ottensheim, near Linz. The motivation was strong to turn the company into a successful business. At that time, Erwin Koll managed the operations. There were no employees yet. The number of customers grew, and the demand for garage door openers (Egrottronik and Marathon) and accessories increased steadily. Orders were accepted and processed by phone or fax.

The company premises soon became too small, and the business moved from Ottensheim to Walding, where a commercial space (warehouse, office, training room) of 250 m² was rented. The first employees—Mario and Gertraud Koll, as well as Ulli and Hans Madlmayr—were hired. The company established itself as a stable, reliable, and growing family business. Swing and sliding gate openers, as well as Aperto garage door openers, were added to the product range and sold.

The cooperation and communication between SOMMER headquarters in Germany and the Austrian branch have worked excellently to this day. We are very proud that private friendships have also developed. A very special thanks goes to the founder, Uwe Sommer. Thanks to his dedication, expertise, and perseverance, SOMMER has become one of the leading manufacturers of drives and radio systems. The name SOMMER stands for reliability and highest quality—not only in Austria.

In 2010, the premises once again became too small, and the company relocated to a newly built 600 m² facility. More employees expanded the team, and a technical department with telephone support for professional partners throughout Austria was established. The first aluminum front doors from the company Groke were sold in Austria.

In 2016, Erwin Koll handed over management to his sons Mario and Stefan. Together, they were able to expand the customer base, sales, and customer satisfaction. An unforgettable celebration was the 60th birthday and retirement party of Erwin Koll. Many longtime colleagues, friends, partners, family, and relatives made sure to be there to look back on nearly 30 years of Erwin Koll's career with SOMMER.

The company was able to further expand its market share. Therefore, in 2020, a new approximately 1,000 m² compa-

ny building was constructed in Walding. Thanks to the products from SOMMER, Groke, Doco, and Triebenbacher, volumes and sales continued to increase. The number of employees grew to 17. Together with the SOMMER team, we are committed every day to supporting our customers and professional partners. It makes us happy that many of our customers have become friends.

After 25 successful and exciting years, it is a good opportunity to say thank you to all customers, employees, and members of the SOMMER group. Thanks to the daily dedication of the staff and the long-term loyalty of our customers, we are a successful and growing company.

We look forward to the future.



Niederlassung Polen
Subsidiary Polen



25 Jahre SOMMER Polska

In Warschau wurde SOMMER Polen im Jahr 2000 gegründet. Der heutige Geschäftsführer Wiktor Morawski verstärkte das Team im Jahr 2002. 2003 nahm der technische Leiter Jerzy Mizenski seine Tätigkeit im Unternehmen auf. SOMMER Polen beschäftigt derzeit zehn Mitarbeiter, und der Umsatz lag 2024 bei rund 6,5 Mio. € (28 Mio. PLN).

Das Unternehmen zog 2008 von Warschau an seinen heutigen Standort in Pruszków um. Dort befinden sich Büro, Ausstellungsraum, Konferenzraum, Serviceabteilung und Lager.

Zu den größten Ereignissen in der Unternehmensgeschichte gehören die Teilnahme an der Budma-Messe in Posen 2003 und 2004, die Eröffnung eines neuen Büros 2008, die Konferenz für Türhersteller 2012 in Warschau und die Feier zum 15. Jubiläum in Ostróda.

Ferner hatten Kunden von SOMMER Polen die Möglichkeit, an den in Deutschland stattfindenden Messen R+T und BAU teilzunehmen und weitere Events wie Las

Vegas, Shanghai, Barcelona oder die Hauptniederlassung in Kirchheim/Teck in Deutschland zu besuchen.

Anlässlich des 25-jährigen Jubiläums der polnischen Niederlassung hatten rund 50 Gäste aus Polen die Möglichkeit, an einer mehrtägigen Veranstaltung in Deutschland teilzunehmen. Bei einem Besuch am Standort von SOMMER konnten Sie bei einer Schulung Einblicke in die Neuigkeiten der SOMMER Group erhalten. Bei einer Führung durch die Produktion wurden die Abläufe erklärt und beschrieben.

Auch der Besuch von den Attraktionen wie dem Frühlingsfest und eine Führung durch das Mercedes-Benz Museum wurde mit den Gästen unternommen.

Mercedes-Benz Museum
© Mercedes-Benz AG





Gäste aus Polen besuchen den Hauptsitz

Guests from Poland visited the headquarters



Gäste aus Polen besuchen den Hauptsitz

Guests from Poland visited the headquarters

25 years of SOMMER Polska

SOMMER Polska was established in 2000 in Warszawa. In 2002 Wiktor Morawski, the present managing director, joined the team, and in 2003, the technical manager Jerzy Mizenski started his job at the company. Now there are 10 people employed at SOMMER Polska and the value of goods sold in 2024 reached about 6,5 mln € (28 mln PLN).

In 2008, the company moved from Warszawa to its current premises in Pruszków. There is an office, showroom, conference room, service department and warehouse.

The biggest events in the company's history include participation in the Budma trade fair in Poznań in 2003 and 2004, the opening of a new office in 2008, a conference for door manufacturers in Warsaw in 2012 and the celebration of the 15th anniversary in Ostróda.

SOMMER Polska customers have also had the opportunity to participate in the R+T and BAU trade fairs that took place in Germany, as well as other events such as a visit to Las Vegas, Shanghai, Barcelona or the main office in Kirchheim/Teck in Germany.

To celebrate the 25th anniversary of the Polish subsidiary, around 50 guests from Poland had the opportunity to partic-

ipate in a multi-day event in Germany. During a visit to the SOMMER site, they were able to gain insights into the latest developments within the SOMMER Group during a training session. A tour of the production facilities explained and described the processes.

The guests also visited attractions such as the Spring Festival and took a tour of the Mercedes-Benz Museum.



Stuttgarter Frühlingsfest 2025

Stuttgart Spring Festival 2025



SOMMER Frankreich 25 Jahre

Eine Geschichte der deutsch-französi-
schen Freundschaft durften wir in den
letzten 25 Jahren erleben.

Mit der Familie Röhlich und ihrer Firma
InterAction, über das Team von SOMMER
France in Brumath um Patrick Kieffer, hat
sich in den letzten Jahren eine starke
Partnerschaft zwischen den Unterneh-
men der SOMMER Group und unseren
französischen Partnern entwickelt.

Angefangen mit Antriebstechnik im Be-
reich der Garagentorantriebe, vertreiben
wir inzwischen unser komplettes Portfolio
an Antriebs- und Funktechnik, sowie Tor-
hardware und Haustüren.

Egal ob in hitzigen Gesprächen oder auf
gemeinsamen Events im Europa Park,
Las Vegas, Stuttgart R+T, Equip Baie, Arti-
bat und vielen anderen Orten haben sich
neben guten Geschäftsbeziehungen
auch Freundschaften entwickelt.

Vielen Dank an unsere Kollegen von
SOMMER France und allen unseren Part-
nern in Frankreich für eine gemeinsame
und gelebte europäische Erfolgsges-
chichte.

SOMMER France 25 Years

*Over the past 25 years, we have expe-
rienced a true story of German-French
friendship.*

*Through the Röhlich family and their
company InterAction, and the team at
SOMMER France in Brumath led by Pat-
rick Kieffer, a strong partnership has de-
veloped between the companies of the
SOMMER Group and our French partners.*

*Starting with drive technology in the field
of garage door openers, we now offer
our entire portfolio in drive and radio
technology, as well as gate hardware
and front doors.*

*Whether in heated discussions or at joint
events in Europa Park, Las Vegas, Stutt-
gart R+T, Equip Baie, Artibat, and many
other places—solid business relation-
ships have grown into genuine friend-
ships.*

*Many thanks to our colleagues at SOM-
MER France and all our partners in France
for a shared and truly lived European
success story.*



SOMMER Group – Innovativ auf internationalen Messen

Entdecken Sie auf unseren internationalen Messen unsere neuesten Lösungen aus den Bereichen Bau, Funktechnik, Antriebs-, Sicherheits- und Torsysteme. In entspannter Atmosphäre nehmen wir uns Zeit, Sie individuell zu beraten und Ihre Fragen ausführlich zu beantworten.

Ihre Vorteile auf einen Blick:

- > Innovative Produktneuheiten hautnah erleben
- > Persönliche und kompetente Beratung vor Ort
- > Maßgeschneiderte Lösungen für Ihre Anforderungen
- > Besuchen Sie uns auf der nächsten Messe – wir freuen uns auf den Austausch mit Ihnen!



SOMMER Group – Innovative at International Trade Fairs

Discover our latest solutions in the fields of construction, radio technology, drive systems, security, and gate systems at our international trade fairs. In a relaxed atmosphere, we take the time to provide you with personal advice and answer your questions in detail.

Your benefits at a glance:

- > Experience innovative new products up close
- > Personal and competent on-site consultation
- > Tailor-made solutions for your requirements
- > Visit us at the next trade fair – we look forward to engaging with you!

Besuchen Sie uns auf den kommenden Messen – wir freuen uns auf den persönlichen Austausch mit Ihnen!

Visit us at the upcoming trade fairs – we look forward to speaking with you in person!



19_22 Nov 2025
fieramilano Rho

Die MADE Expo 2025, die vom 19. bis 22. November auf der Fiera Milano (Italien) stattfinden wird, markiert einen weiteren wichtigen Schritt zur Förderung von Innovation und Nachhaltigkeit in der Bau- und Architekturbranche.

Milan (Italy), 27 March 2025 – The 2025 edition of MADE Expo, taking place from 19 to 22 November at Fiera Milano (Italy), marks another significant step forward in promoting innovation and sustainability in the construction and architecture sectors.



Die 20. Ausgabe der ARTIBAT Show findet vom 22. bis 24. Oktober 2025 im Parc des Expositions in Rennes statt. Eine echte Plattform für den Austausch und die Geschäftsabwicklung zwischen Fachleuten aus dem Bau- und öffentlichen Bauwesen.

The 20th edition of the ARTIBAT Show will be held at the Parc des Expositions in Rennes from October 22 to 24, 2025. A true platform for exchanges and business between professionals in the construction and public works sectors.

Lernen Sie uns persönlich kennen – besuchen Sie uns auf der Veranstaltung!

Join us at the event – we’re looking forward to meeting you.

07.08. – 31.08.2025



Das Sommernachtskino Kirchheim unter Teck – Filmgenuss unter freiem Himmel

Jährlich findet an 25 Abenden das Sommernachtskino mit den besten Filmen des Jahres im traumhaften Ambiente des Martinskirchplatzes in Kirchheim unter Teck statt. Hier fühlen sich unsere Open Air Kino Besucher aus Stuttgart, Esslingen, Weilheim, Nürtingen, Plochingen, Vaihingen, Bad Cannstadt, Reutlingen wie auf einem Kurzurlaub.

Wir freuen uns besonders, dass die SOMMER Group dieses außergewöhnliche Event als Hauptsponsor unterstützt und damit zum Gelingen dieses kulturellen Highlights beiträgt.



The Summer Night Cinema Kirchheim unter Teck – Open-Air Film Enjoyment

Every year, the Summer Night Cinema takes place over 25 evenings, showcasing the best films of the year in the enchanting setting of Martinskirchplatz in Kirchheim unter Teck. Visitors from Stuttgart, Esslingen, Weilheim, Nürtingen, Plochingen, Vaihingen, Bad Cannstadt, and Reutlingen feel as if they're on a mini holiday at our open-air cinema.

We are especially pleased that the SOMMER Group is supporting this extraordinary event as the main sponsor, helping make this cultural highlight a success.

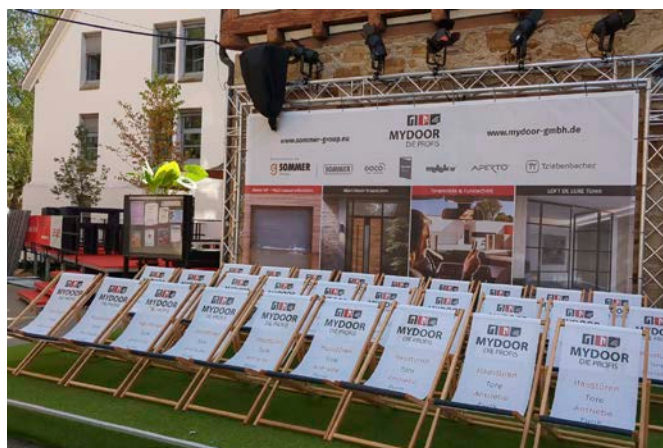

Gemeinsam die Zukunft gestalten

Shaping the future together



Deutschland

SOMMER Antriebs- und
Funktechnik GmbH
Hans-Böckler-Straße 27
73230 Kirchheim unter Teck
Germany
info@sommer.eu
www.sommer.eu